

# Technische Documentatie

## Dyson Airblade Wash + Dry

# Inhoudsopgave

1. Technische Specificaties
2. MIT Life Cycle Assessment (2011)
3. Carbon Trust Life Cycle Assessment (2018)
4. LEED declaratie
5. BREEAM-International declaratie
6. BREEAM-NL declaratie
7. HACCP Hygiene certificering
8. Kostencalculatie
9. Voorbereidende instructies
10. Onderhoudsinstructies

# 1. Technische Specificaties

## TECHNISCHE SPECIFICATIES

WD WD WD  
04 05 06



Korte hals

VOORAANZICHT

ZIJAAANZICHT

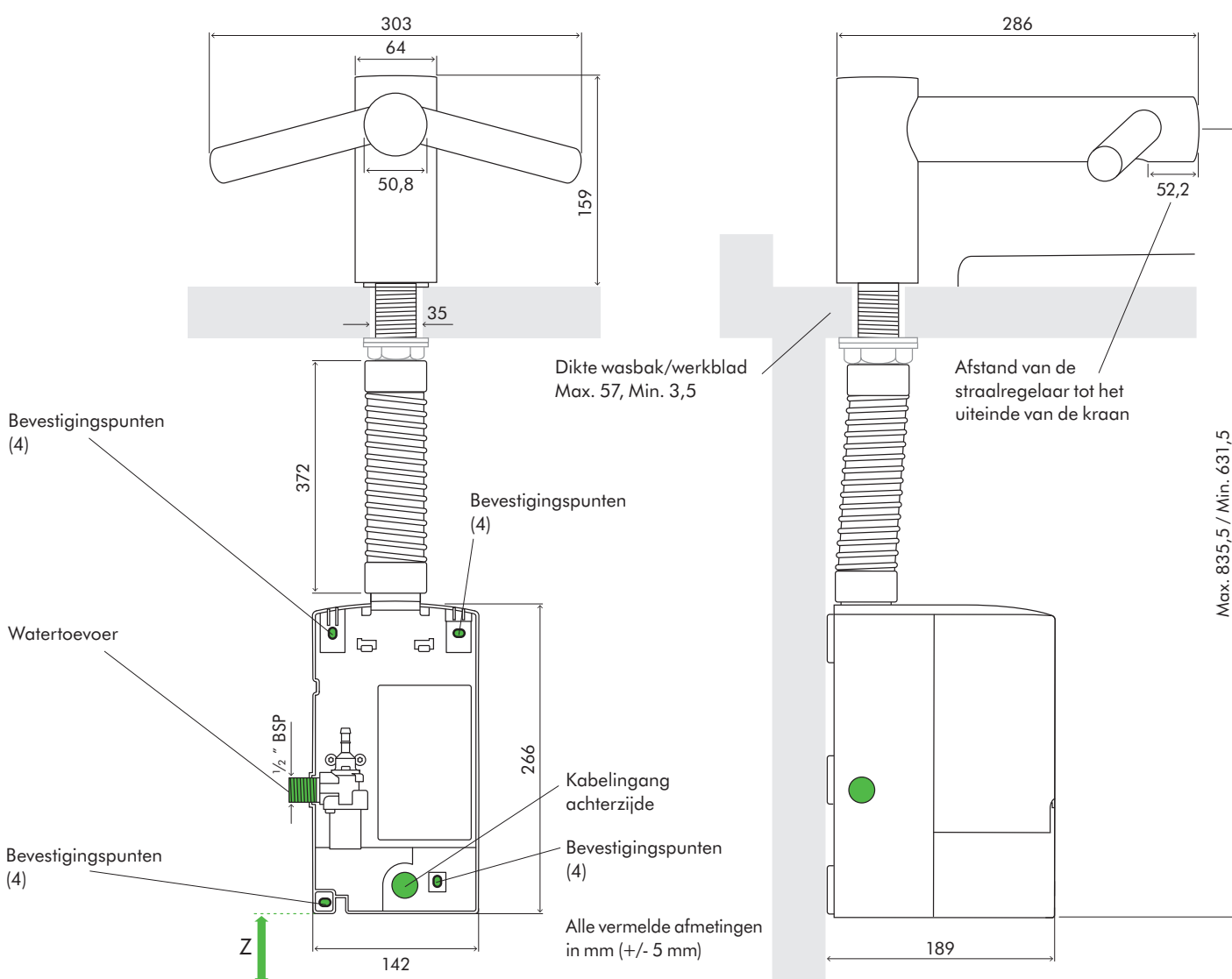

### Afmetingen kraan

WD04 Hoogte 159 mm Breedte 303 mm Diepte 286 mm

### Afmetingen motorbehuizing

WD04 Hoogte 266 mm Breedte 142 mm Diepte 189 mm

### Minimale vrije ruimte

Z 100 mm vrijhouden vanaf de vloer

Neem voor meer informatie en advies over wasbakken contact op met Dyson:

T: 0800 0206204 (NL) / 0800 392 08 (BE)

E: [professional@dyson.nl](mailto:professional@dyson.nl) / [professional@dyson.be](mailto:professional@dyson.be)

W: [www.dyson.nl](http://www.dyson.nl) / [www.dyson.be](http://www.dyson.be)

## TECHNISCHE SPECIFICATIES

WD WD WD  
04 05 06



Lange hals

VOORAANZICHT

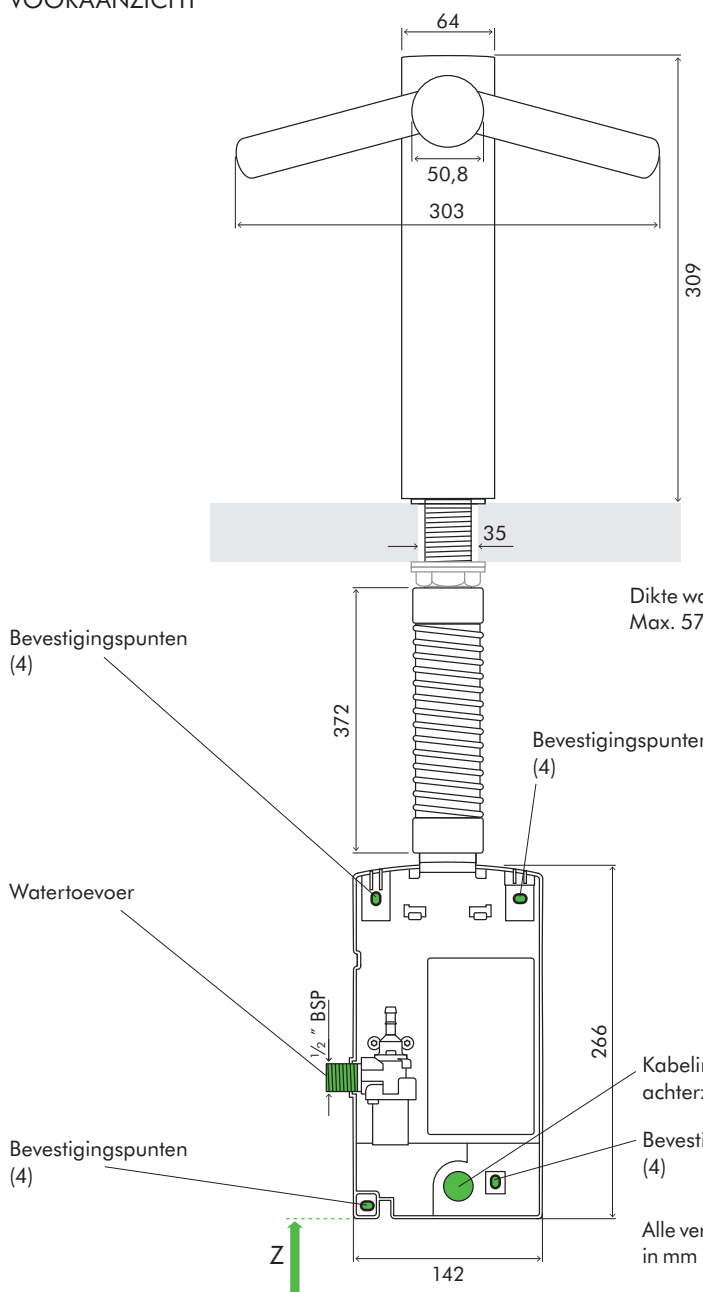

ZIJAANZICHT

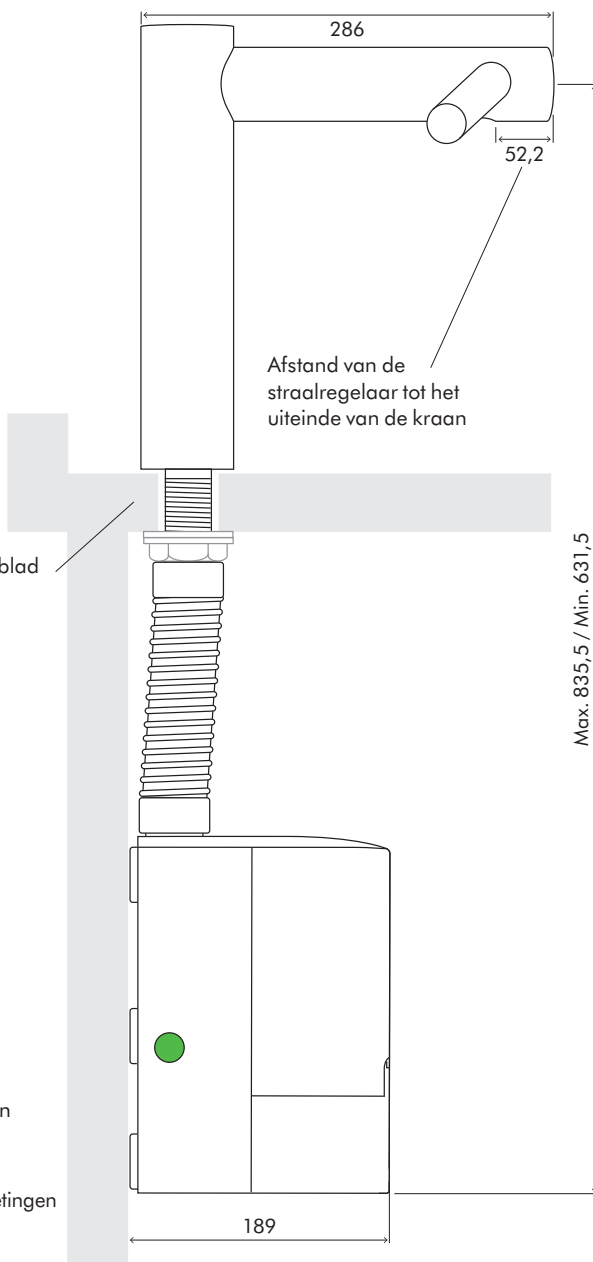

Dikte wasbak/werkblad  
Max. 57, Min. 3,5

Max. 835,5 / Min. 631,5

Alle vermelde afmetingen  
in mm (+/- 5 mm)

VLOER

### Afmetingen kraan

WD05 Hoogte 309 mm Breedte 303 mm Diepte 286 mm

### Afmetingen motorbehuizing

WD05 Hoogte 266 mm Breedte 142 mm Diepte 189 mm

### Minimale vrije ruimte

Z 100 mm vrijhouden vanaf de vloer

## TECHNISCHE SPECIFICATIES

WD WD WD  
04 05 06



Wandmontage

ZIJAANZICHT

VOORAANZICHT

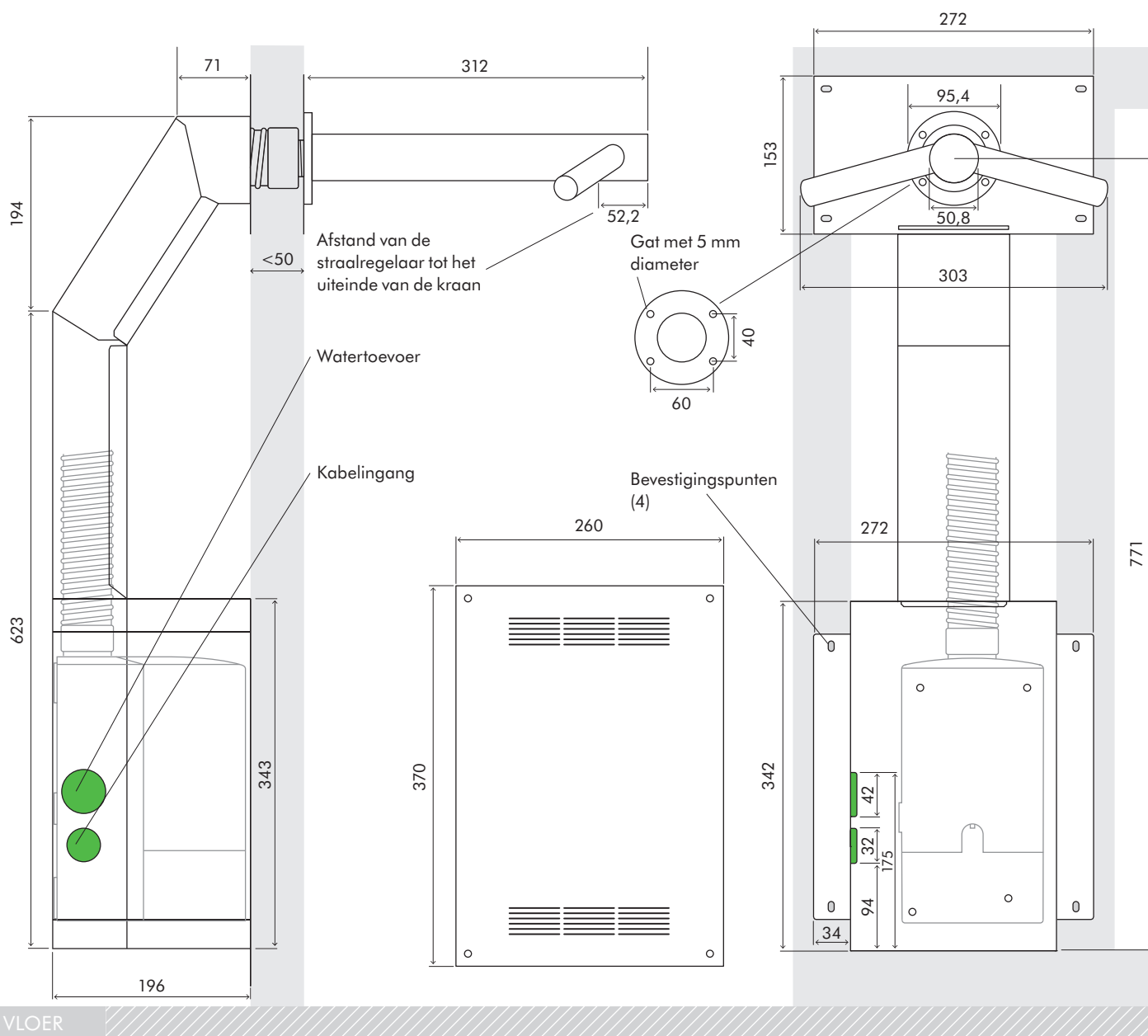

### Afmetingen kraan

WD06 Lengte 312 mm Breedte 303 mm

### Afmetingen motorbehuizing

WD06 Hoogte 266 mm Breedte 142 mm Diepte 189 mm

### Minimale vrije ruimte

Aanbevolen installatiehoogte 955 mm vanaf de vloer tot aan middenlijn kraan, afhankelijk van hoogte wasbak. Raadpleeg de installatiehandleiding voor meer informatie.

## TECHNISCHE SPECIFICATIES

WD WD WD  
04 05 06



### WD06 Wandmontage

De Dyson Airblade Wash+Dry handdroger is zo ontworpen dat de motorunit zich in een holle ruimte achter de ophangwand bevindt in een metalen behuizing die wordt meegeleverd bij de Dyson Airblade Wash+Dry handdroger (Fig.1). De verticale muurstijlen moeten zo zijn geplaatst dat de metalen behuizing ertussen kan worden gehangen (fig.2). Een van de horizontale muurstijlen moet dusdanig zijn geplaatst dat deze a) het gewicht van de metalen behuizing en de motorunit kan dragen en b) in de juiste positie voor de kraanaansluiting zit.

Voor de volledige instructies raadpleegt u de gedrukte installatiehandleiding bij de machine. Deze is ook online beschikbaar op [www.dyson.nl/docs](http://www.dyson.nl/docs) en [www.dyson.be/docs](http://www.dyson.be/docs).

Fig.1



Fig.2

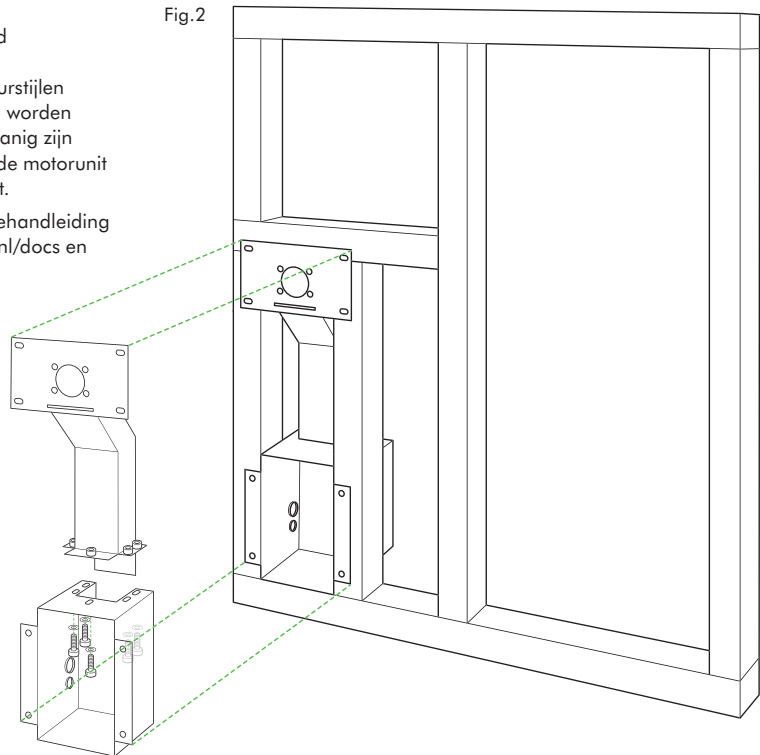

Fig.3.

Gipsplaat installeren.

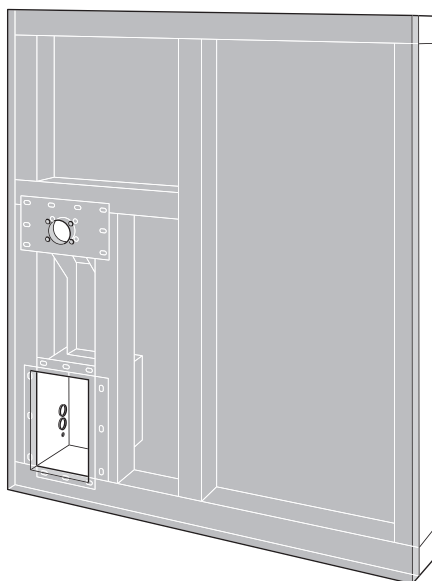
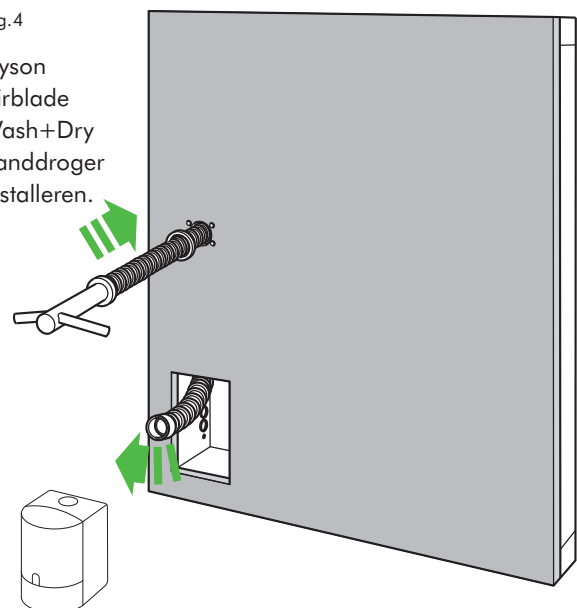

Fig.4

Dyson Airblade Wash+Dry handdroger installeren.



## TECHNISCHE SPECIFICATIES

WD WD WD  
04 05 06

### Electrische specificaties

Ingangsspanning/frequentie: 200-240 V, 50-60 Hz

Motorspecificaties: 1000 W digitale borstelloze motor

Gebruikstemperatuur: 0° - 40° C

Verwarmingstype: geen

Stand-by stroomverbruik: minder dan 0,5 W

### Materiaal

Materiaal kraan: roestvrijstaal (geborsteld)

Materiaal weggewerkte motorbehuizing: gegoten ABS (hoofdeenheid)

Schroeftype buitenkant: Torx T15

IP35-classificatie voor bescherming tegen binnendringend water

### Filter

HEPA-filter (glasvezel en fleecetoplaag)

Vangt 99,95% van alle deeltjes ter grootte van bacteriën op uit de lucht in de toiletruimte

### Werking

Infraroodactivering zonder aanraken

Droogtijd handen: 14 seconden

Automatische blokkering schakelt in na: 30 seconden

Luchtsnelheid bij openingen: 549 km/u

Maximale hoogte: 2000 meter

### Watergebruik

Stroomsnelheid water: 1,9 l/minuut met de standaard straalregelaar.

4 l/minuut met een straalregelaar met een lage stromingsweerstand die bij het product wordt geleverd.

Regeling watertemperatuur: thermostatische mengkraan wordt aanbevolen (niet meegeleverd)

Vereiste waterdruk: 1-8 bar

Uitgerust met automatische onderhoudsdoorspoeling – elke 24 uur gedurende 60 seconden na het laatste gebruik.

### Logistiek

Nettogewicht: WD04 4,26 kg; WD05 4,54 kg; WD06 9,51 kg

Gewicht met verpakking: WD04 6,76 kg; WD05 7,38 kg; WD06 13,65 kg

Afmetingen verpakking: WD04 H303 × W284 × D291 mm

WD05 H434 × W275 × D288 mm; WD06 H610 × W375 × D302 mm

### Specificaties wasbak

De Dyson Airblade Wash+Dry handdroger is compatibel met de meeste soorten wasbakken. Zorg ervoor dat er geen stoppen bij de wasbak zijn aangebracht en vermijd ingebouwde stoppen, die bijvoorbeeld kantelen of omhoog komen.

Met een speciaal ontworpen testmethode hebben Dyson ingenieurs de gebruikerservaring van een breed scala aan wasbakken onderzocht als deze met de Dyson Airblade Wash+Dry handdroger werden gebruikt. Zie voor meer gegevens over onze aanbevolen wasbakken de handleiding op onze website [www.dyson.nl/docs](http://www.dyson.nl/docs) of [www.dyson.be/docs](http://www.dyson.be/docs).

We raden aan om wasbakken met de volgende geometrische kenmerken te vermijden: Platte vlakken rondom het afvoergat. (Theoretisch binnen een straal van 60 mm.) Hellende overgangen in de voor- en achterwand ten opzichte van de bodem van de wasbak (een rechte hoek is optimaal). Raadpleeg de handleiding installatievoorbereiding voor meer informatie: [www.dyson.nl/docs](http://www.dyson.nl/docs) of [www.dyson.be/docs](http://www.dyson.be/docs).

Afmetingen wasbak: Alle afmetingen van de wasbak zijn binnenafmetingen tenzij anders is aangegeven.

Minimale breedte wasbak: 350 mm, voor tot achter, minimaal: 300 mm

Minimale diepte wasbak: 100 mm

Maximale diepte van de wasbak (alleen voor WD05): 200 mm

(Externe afmetingen van een opbouwwasbak)

Materialen wasbak: wasbakken met een hoogglansafwerking, bijvoorbeeld weerspiegeld chroom, moeten worden vermeden. Porselein of geborsteld metaal is ideaal. Wanneer er meerdere kranen naast elkaar zijn geïnstalleerd, moeten de middenlijnen minstens 580 mm uit elkaar staan.

### Standaard 5 jaar

Standaard 5 jaar garantie op onderdelen, 5 jaar op arbeid.

### Productassortiment

WD04 Korte hals



WD05 Lange hals



WD06 Wandmontage





# dyson airblade wash+dry

---

**Online is meer documentatie beschikbaar om te downloaden.**

Handleiding installatievoorbereiding.

Installatiehandleiding.

Dyson Airblade Wash+Dry handdroger brochure.

Reinigingshandleiding.

CAD-tekeningen.

Installatievideo's.



Het Carbon-keurmerk is een handelsmerk van de Carbon Trust.  
Het HACCP International non-food certification mark is een geregistreerd handelsmerk van HACCP International.  
HACCP International heeft Dyson producten gecertificeerd op basis van de aanbevolen installatie- en gebruiksaanwijzingen. In licentie van Dyson.

---

**Neem voor meer informatie en advies over wasbakken contact op met Dyson:**

T: 0800 0206204 (NL) / 0800 392 08 (BE)

E: [professional@dyson.nl](mailto:professional@dyson.nl) / [professional@dyson.be](mailto:professional@dyson.be)

W: [www.dyson.nl](http://www.dyson.nl) / [www.dyson.be](http://www.dyson.be)

## 2. MIT Life Cycle Assessment (2011)

# Life Cycle Assessment of Hand Drying Systems

An LCA study with full sensitivity and uncertainty analysis, conducted in accordance with ISO standards 14040 and 14044, directly comparing the environmental impact of paper towels, cotton towels, standard warm air dryers, XLERATOR® and the Dyson Airblade™ hand dryer.

**Materials Systems Laboratory  
Massachusetts Institute of Technology**

**Full report produced by and Executive  
Summary approved by:**

Trisha Montalbo  
Jeremy Gregory  
Randolph Kirchain

**Commissioned by:**  
Dyson, Inc.

# Introduction

**Life Cycle Assessment (LCA) is a scientific method of analysing the environmental impact of a product or range of products. Different products or technologies which have the same purpose can be directly compared (i.e. different hand drying solutions that all aim to dry hands).**

A key strength of LCA is that it encompasses whole product systems, producing a detailed and balanced picture; including materials and manufacture, production, transport, use and disposal. It includes justified assumptions for a particular situation, looking at aspects such as manufacturing location, product usage and recyclability. It also takes a holistic approach to the environment, looking at a range of measures such as resource use, ecosystem quality, global warming potential, potential human health impacts and water system and land use, among others. In particular, global warming potential (g CO<sub>2</sub>e) is a commonly used and well known metric that measures the amount of carbon dioxide equivalents produced.

Due to its wide scope a number of International Standards (including ISO 14040 and 14044 [1,2]) have been created to provide a standardized process for conducting LCAs. LCAs conducted following these standards all use a consistent basis and must fully justify methods and assumptions for quantifying total environmental impact. When a product is evaluated against the international standards key assumptions are made when setting the scope of the project, including the functional unit and the system boundaries.

However, even with ISO 14040 and 14044 in place, previous hand drying LCAs have used different assumptions and scopes which means that the results are not directly comparable with each other. In order to make any direct comparisons a justified functional unit and set of system boundaries needs to be set across all hand drying scenarios. Also other LCA studies often focus on one scenario and do not consider how changing key variables might affect the overall outcome. Different calculations need be carried out to take into account different circumstances either now or in the future.

Dyson commissioned the Massachusetts Institute of Technology (MIT) to evaluate the environmental performance of the Dyson Airblade™ hand dryer. MIT conducted an LCA with an extended analysis which included:

1. All current and relevant research as data sources within the study—including LCAs commissioned by other manufacturers.
2. All possible product types within the hand drying category – so that all products could be directly compared.
3. An influential addition to the standard LCA format – a full and detailed sensitivity and uncertainty analysis – which included a wide range of scenarios, allowing conclusions to a statistical degree of certainty to be drawn.

# Executive summary

This LCA is an analysis and comparison of the environmental impacts of hand-drying systems found in public washrooms. Carried out by MIT and commissioned by Dyson, this LCA report is the first to compare such a breadth of products. It also uses a justified baseline scenario, testing the robustness of comparative results through a comprehensive sensitivity and uncertainty analysis. All conclusions are fully justified to a statistical degree of certainty.

## Aims and scope

The goal of this analysis is to evaluate and compare seven types of hand-drying systems including:

- 1) A Dyson Airblade™ hand dryer with an aluminum cover (a high-speed hands-in dryer)
- 2) A Dyson Airblade™ hand dryer with a plastic cover (a high-speed hands-in dryer)
- 3) An Excel XLERATOR® (a high-speed hands-under dryer)
- 4) A generic standard warm air dryer (a hands-under dryer)
- 5) Generic cotton roll towels
- 6) Generic paper towels manufactured from 100% virgin content
- 7) Generic paper towels manufactured from 100% recycled content

This LCA includes all life cycle stages, from cradle to grave (materials production, manufacturing, use and end-of-life) along with transport between each stage. Packaging for all systems, as well as dispensers, a waste bin, and bin liners for the towels, are also accounted for. For this LCA the following measures are used: global warming potential (GWP), cumulative energy demand (CED), and IMPACT 2002+ measures. This means the study looks at global warming potential as well as other measures including land use, water consumption, human health, ecosystem quality, climate change and resource use.

There are a number of LCA studies that are publicly available that study different hand drying methods. These LCA studies have been commissioned by a range of manufacturers including Airdri Ltd, Kimberley Clark and Excel XLERATOR® and all use different assumptions (see Section 1 in the Appendix). Between all these studies, there is not a single unified approach that can be used to examine all seven hand drying methods. Because of each of the studies' differing functional units, assumptions, data, and life cycle assessment outcomes, each product type cannot be easily compared.

This LCA study was commissioned as a means of addressing this gap. Data for this analysis were obtained from these existing LCA studies and assessed as necessary to ensure all hand-drying systems were compared using a consistent basis. In cases where the existing studies were inadequate as data sources, particularly for recycled paper towels, additional data sources were consulted and assumptions were made in order to develop a complete data set. The quality of the assumptions required to develop a complete set of data and put all of the systems on a consistent basis were tested through uncertainty and sensitivity analyses.

## Method and results

The report results are first grounded around the baseline scenario. This is a set of justified assumptions that sets the "baseline" for the first stage of analysis (see Section 2 in the Appendix). A single pair of dry hands represents the functional unit in this study and each of the seven hand drying types is referenced to this unit. The same holds true for the towel dispensers, waste bin, bin liners, and packaging used by these products. For the hand dryers, "dry" is defined by the Protocol P335 [3], the Protocol for a hygienic commercial hand dryer as defined by the independent public health organization, NSF International. This provides a standard for hygienic hand drying in the commercial environment, thereby providing a consistent scientific basis for determining use times and the degree to which hands are dry.

From the baseline scenario it is concluded that the two Dyson Airblade™ hand dryers are associated with the lowest global warming potential (GWP) of all the hand-drying systems examined. Paper towels and standard warm air dryers were the two worst performing type of hand drying system in terms of environmental impact.

For paper towels the majority of the impact comes from the production of the paper towels themselves. The paper towel packaging, dispensers, waste bins, and bin liners account for less than 10% of the environmental burden. For standard warm air dryers, the majority of the impact comes from the use phase; with the longer dry time and higher rated power of the machine contributing to the majority of the GWP impact. A small part of the GWP impact of the standard warm air dryer (and XLERATOR®) also comes from motor spin-down time which uses energy.

For Dyson Airblade™ hand dryers, the majority of impact comes from the use phase; with its shorter dry time contributing to its lower impact over other high-speed hand dryers. There is also no spin-down due to the advanced technology in the Dyson digital motor. For other measures of environmental impact, including the IMPACT 2002+ damage assessments, water consumption and land occupation – all results indicate the plastic Dyson Airblade™ hand dryer has the lowest impact overall (see section 3 in the Appendix for graphed results).

**The sensitivity and uncertainty analyses**

This LCA report also included a detailed sensitivity and uncertainty analysis. The sensitivity analysis compares the GWP results for all seven of the hand drying systems under different scenarios. All the baseline assumptions are varied, one at a time, in order to test the robustness of the baseline scenario results and conclusions. The uncertainty analysis assesses the impact of simultaneously varying several baseline assumptions on the results and conclusions via statistical tests. A comparison between the results of existing studies is also carried out. Please refer to the sensitivity and uncertainty sections of the main report [4] to understand how these scenarios affect the probability and frequency of these impacts for the different hand drying solutions.

The uncertainty analysis showed that if users use drying systems until their hands are completely dry, the Dyson Airblade™ hand dryer’s GWP is lower than that of the XLERATOR® in 86% of the scenarios explored, and lower than that of the other drying systems in over 98% of the scenarios. Furthermore, the uncertainty analysis showed that the differences between the impacts of all products was statistically meaningful even when accounting for uncertainty in the data sets used to generate the results. The scenario and uncertainty analyses and the comparison with existing studies demonstrate that in spite of assumptions made to develop complete data sets (e.g., for recycled paper) and to compare all hand-drying systems on a complete basis the conclusions about the relative environmental impacts of the products are robust.

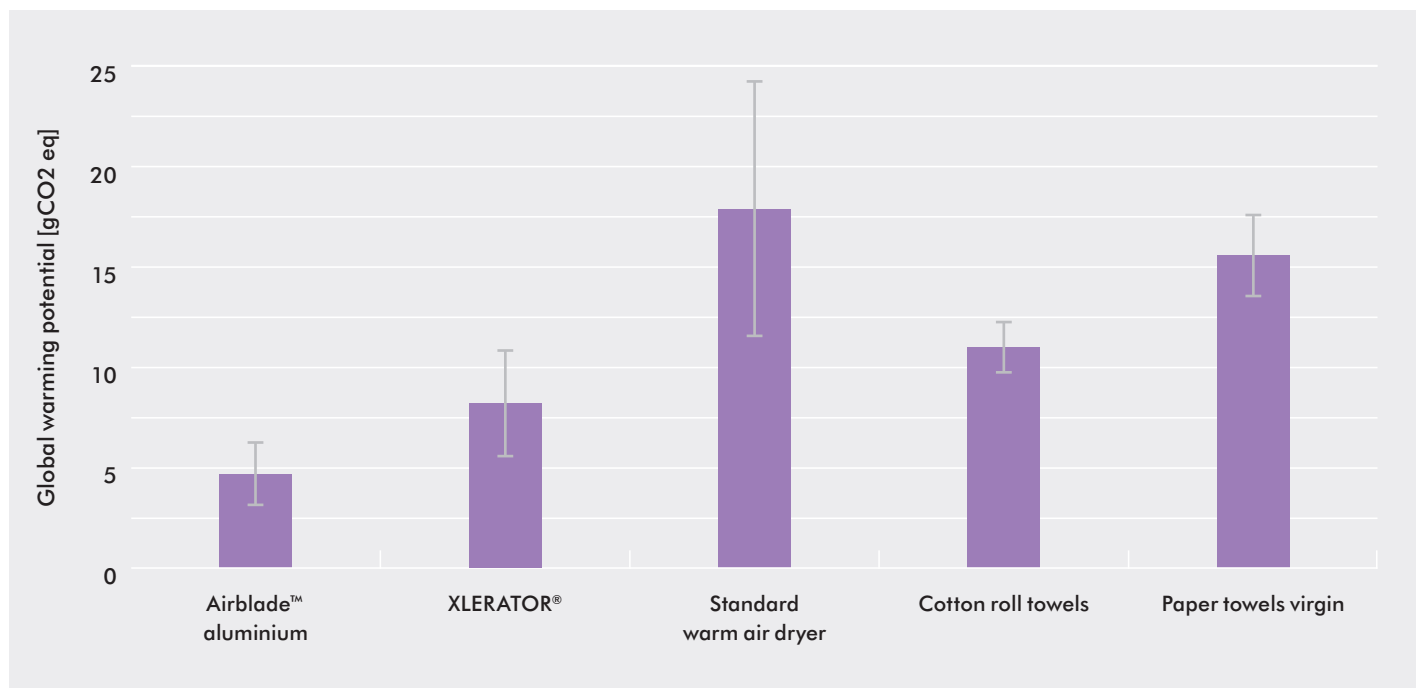

Error bars represent one standard deviation above and below the mean for a parameter uncertainty analysis of the baseline scenario.

## Conclusions

This study clearly concludes that the Dyson Airblade™ hand dryer has the lowest environmental impact compared with all other possible hand drying systems – collectively scoring the lowest across all possible measures. This examination includes not only GWP but also potential human health impacts, ecosystem quality, energy demand, water consumption, and land occupation, and including all life cycle stages, from cradle to grave. See ranking table from the full MIT report [4] below (1 = lowest impact, 7 = highest impact; systems are assigned the same rank if the difference between their impacts is within 10% of the smaller of the two numbers).

### Ranking

Product	Global Warming Potential	Human Health	Ecosystem Quality	Cumulative Energy Demand	Water Consumption	Land Occupation
<b>Airblade™ aluminum</b>	1	1	1	1	3	1
Airblade™ plastic	1	1	1	1	1	1
<b>XLERATOR®</b>	3	3	3	3	4	3
Standard warm air dryer	7	7	4	6	7	4
<b>Cotton roll towels</b>	4	3	6	4	1	6
Paper towels, virgin	5	5	7	7	5	7
<b>100% recycled</b>	5	5	4	5	5	5

# Appendix

## Section 1

There are a number of LCA studies that are publicly available that study some hand drying methods. These include:

- A streamlined life cycle assessment conducted for Airdri Ltd. and Bobrick Washroom Equipment that compares a standard warm air dryer to paper towels. [5]
- A hand dryer-towel comparison produced by MyClimate, previously commissioned by Dyson in Switzerland. [6]
- A comparison between cotton roll towels and paper towels commissioned by Vendor. [7]
- Some calculations made by the Climate Conservancy for Salon. [8]

More comprehensive life cycle assessments that comply with the ISO 14040 and 14044 life cycle assessment standards include:

- A study for the European Textile Services Association (ETSA) that also compares cotton roll towels to paper towels. [9]
- An investigation into multiple types of tissue products commissioned by Kimberly-Clark. [10]
- A study comparing XLERATOR® hand dryer to a standard warm air dryer and paper towels, commissioned by Excel Dryer. [11]
- Dyson has also conducted a life cycle assessment of Dyson Airblade™ hand dryers in accordance with the PAS 2050 standard [12] in order to obtain a Carbon Reduction Label from the Carbon Trust [13]

## Section 2

Baseline scenario assumptions (all are justified and varied in the sensitivity and uncertainty analysis):

- Lifetime usage (350,000) – number of pairs of hands dried over the 5-year product life span.
- Manufacturing phase electric grid mix (China or US average mix).
- Use phase electric grid mix (US average mix).
- Use intensity (varies by product) – length of dry time for dryers, or number of paper towels or cotton roll towel pulls required to dry hands.
- End-of-life scenario (19% incinerated, 81% landfilled with energy recovery) – fraction of waste incinerated, landfilled, recycled, or composted; energy recovery assumption is maintained throughout.
- Dryer electronics unit process (Electronic component, active, unspecified) – unit process inventory chosen to represent the control and optics assemblies in the XLERATOR® and standard warm air dryer.
- Cotton roll towel reuses (103 cycles) – number of times cotton roll towels can be laundered and reused before disposal.
- Paper towel mass (1.98g) – mass of virgin and recycled content paper towels
- Paper pulping process (ECF-bleached sulfate) – manufacturing process of pulp used by virgin paper towels.
- End-of-life allocation methodology for recycled content in paper towels (cut-off) – allocation of the burden of primary material production, recycling, and end-of-life processes.
- Manufacturing location (China or US) – where the products are manufactured; affects production electric grid mix and transportation distances
- Use location (US) – where the products are used; affects transportation distances, electric grid mix, and end-of-life scenario



Section 3

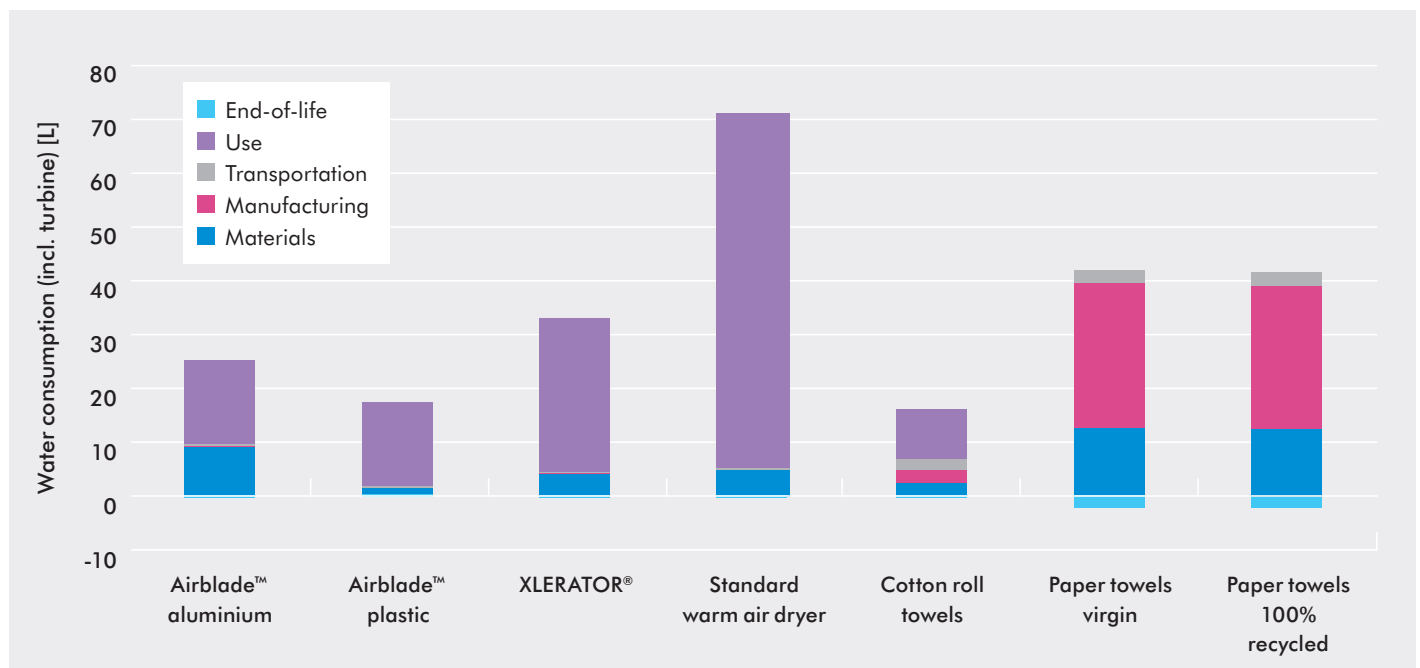
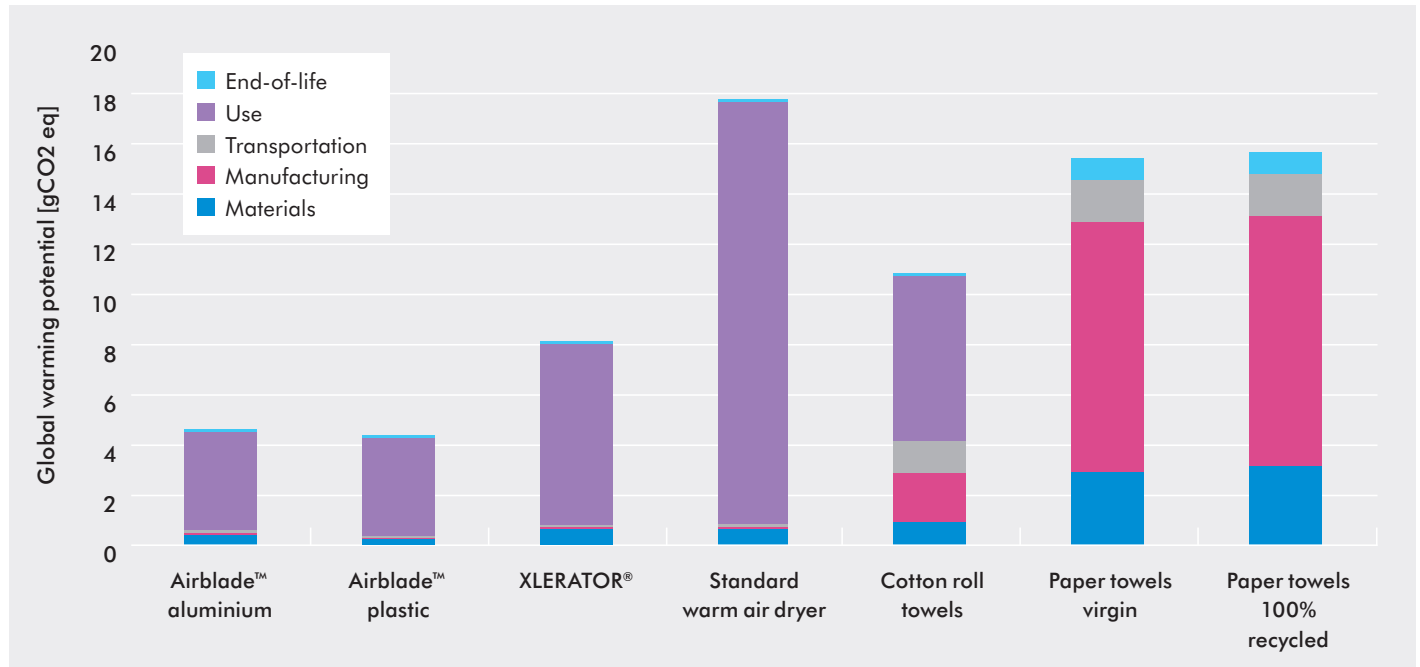

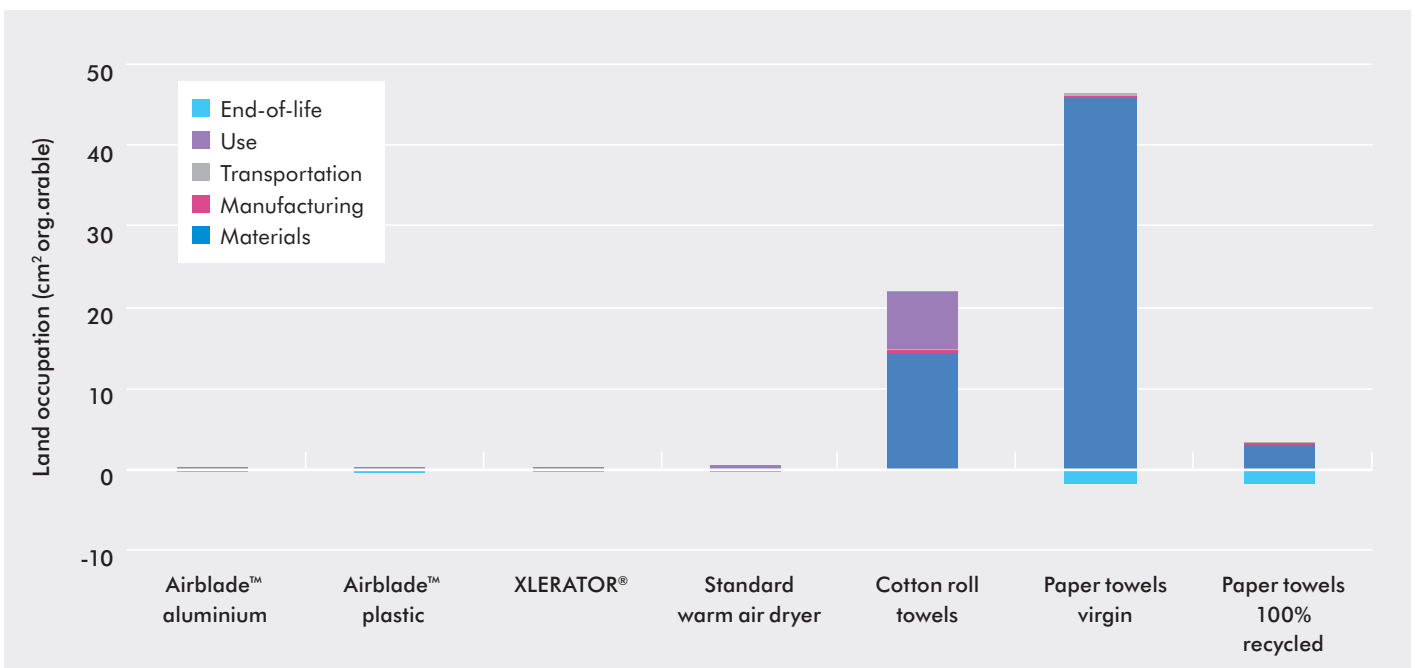
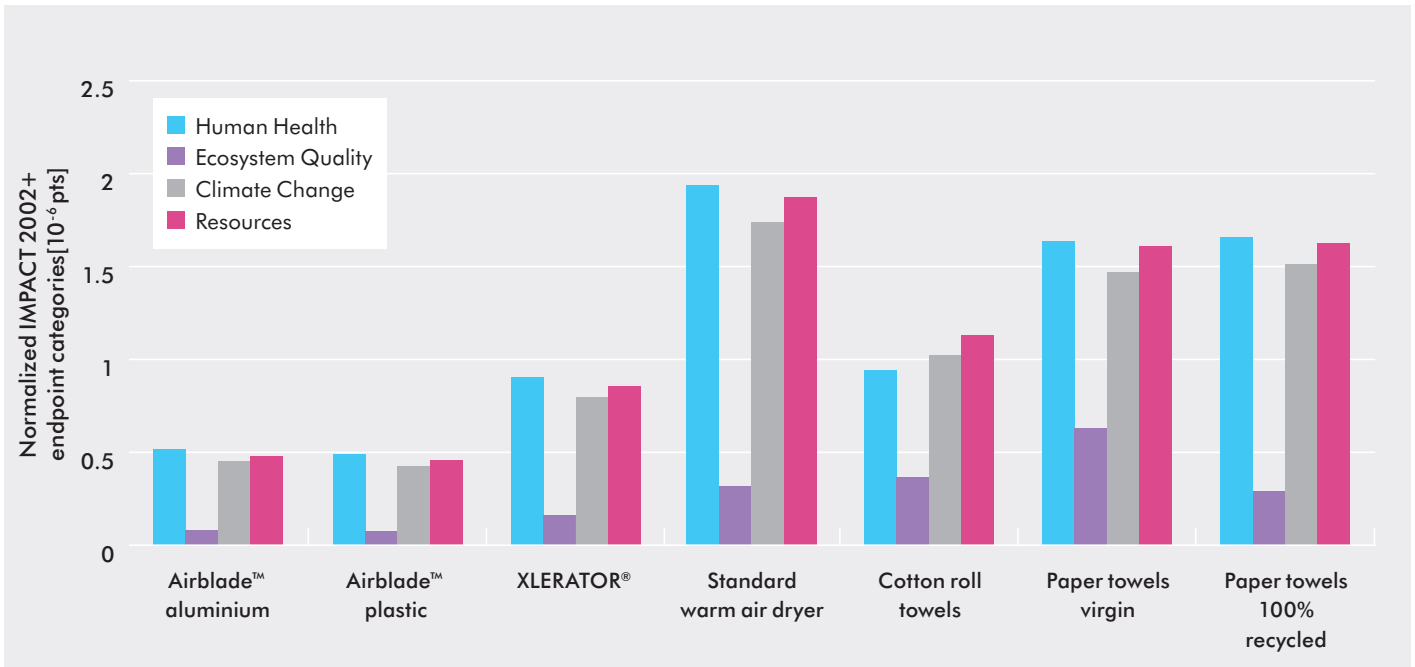

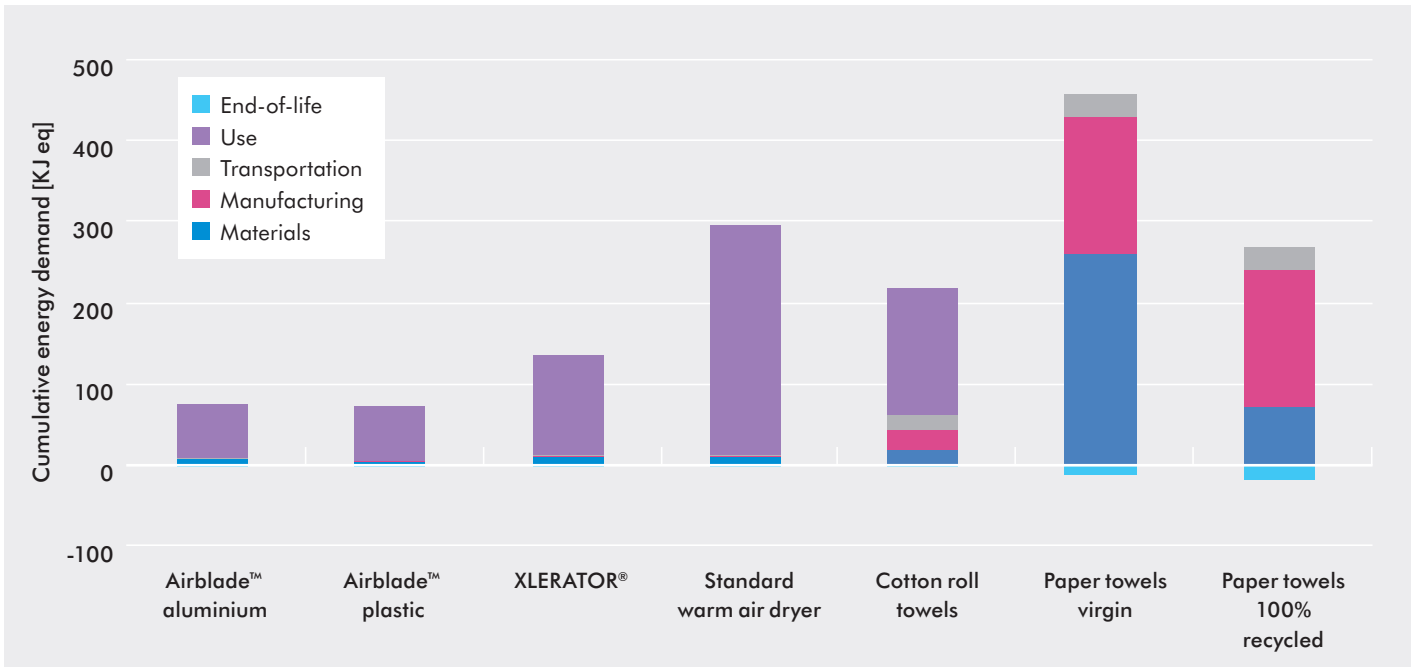

# References

1. International Organization for Standardization: Environmental management – Life cycle assessment – Principles and framework. (2006).
2. International Organization for Standardization: Environmental management – Life cycle assessment – Requirements and guidelines. (2006).
3. NSF International: NSF Protocol P335 Hygienic Commercial Hand Dryers, [http://www.nsf.org/business/engineering\\_and\\_research/protocols.asp?program=EngineeringSer](http://www.nsf.org/business/engineering_and_research/protocols.asp?program=EngineeringSer), (2007).
4. T. Montalbo, J. Gregory, R. Kirchain. Life Cycle Assessment of Hand Drying Systems. Materials Systems Laboratory. Massachusetts Institute of Technology. (2011)
5. Environmental Resources Management: Streamlined Life Cycle Assessment Study. (2001).
6. MyClimate: Dyson Hand Dryer Fact Sheet, [http://www.climatop.ch/downloads/E-Fact\\_Sheet\\_Dyson\\_Hand\\_dryer\\_v3.pdf](http://www.climatop.ch/downloads/E-Fact_Sheet_Dyson_Hand_dryer_v3.pdf), (2008).
7. de Schryver, A., Vieira, M. LCA of two different hand drying systems, [http://www.vendorinternational.com/upload/Engelse%20plaatjes/VendorReport\\_shortversion.pdf](http://www.vendorinternational.com/upload/Engelse%20plaatjes/VendorReport_shortversion.pdf), (2008).
8. Paper towels vs. electric hand dryers, <http://www.climateconservancy.org/salon.php>.
9. Eberle, U., Möller, M. Life Cycle Analysis of Hand-Drying Systems: A comparison of cotton towels and paper towels. Öko-Institut (2006).
10. Madsen, J. Life Cycle Assessment of Tissue Products. Environmental Resources Management (2007).
11. Dettling, J., Margni, M. Comparative Environmental Life Cycle Assessment of Hand Drying Systems: The XLERATOR® Hand Dryer, Conventional Hand Dryers and Paper Towel Systems. Quantis (2009).
12. BSI Group: PAS 2050:2008 Specification for the assessment of the life cycle greenhouse gas emissions of goods and services, <http://www.bsigroup.com/upload/Standards%20&%20Publications/Energy/PAS2050.pdf>, (2008).
13. Dyson: The Dyson Airblade hand dryer receives industry first Carbon Reduction Label, <http://www.dysonairblade.com/news/newsArticle.asp?newsID=116>, (2010).

# 3. Carbon Trust Life Cycle Assessment (2018)



# **Comparative Assertion Footprint Executive Summary**

*Examining ranges of carbon and water footprints*





## Executive summary

The life cycle environmental footprints of paper towels used for drying hands has been studied by a variety of researchers and companies since the early 2000s. The Global Warming Potential and Water Use data in the inventory analysis in these studies provide ranges of carbon and water footprint estimations of such paper towels. Dyson has similarly conducted lifecycle environmental footprints of its own hand dryers for a number of years, to inform the company's approaches to reduce environmental impact, and to measure impact compared to competitors. This report outlines meaningful comparisons which can be drawn between these two sets of results, i.e. to compare the carbon and water footprints of Dyson's hand dryer products' and those of paper towels.

**Dyson hand dryers are demonstrably better than paper towels in terms of both carbon emissions and water use (within the scope of our study). The highest carbon or water footprint for any Dyson model (at the upper end of the uncertainty range of results) is still lower than the lowest footprint for paper towels (at the lower end of the uncertainty range of results).**

Looking at a weighted global average:

Model	g CO2e per dry (2017)	cm3 per dry (2017)
Dyson Airblade Tap (global)	4.41	32
Dyson Airblade Wash +Dry (global)	3.56	28
Dyson Airblade V (global)	3.25	26
Dyson Airblade dB (global)	3.69	27
Warm air dryer (global)	16.75	99
Lowest paper towel figures (global)	17.08	467
Highest paper towel figures (global)	43.52	1938

**Dyson Airblade hand dryers (excluding Tap) produce on average 79% less carbon emissions than warm air dryers and 79% less emissions than paper towels\***

*\*The environmental impact of electrical appliances and paper towels was measured by Carbon Trust. The calculations were produced using the software Footprint Expert Pro, based on product use over 5 years and using weighted averages of individual countries of use. Dry times for product were evaluated using DTM 769.*

Conclusions:

- The average carbon emission for the Dyson Airblade hand dryers is 4.6 times lower than the average of paper towels.
- The average water usage for Dyson Airblade hand dryers is 17.3 times lower than the average of paper towels.



# CARBON FOOTPRINT LABEL

DYSON LTD

has measured the product carbon footprints of their

**AIRBLADE PRODUCTS**

Carbon Trust Certification has certified that this project has met all the requirements for using the Carbon Trust Carbon Footprint Label.



A full description of the scope of certification and a detailed list of certified Carbon Footprint results can be found in the associated Certification Letter (CERT-12450).

Awarded: 5<sup>th</sup> February 2017

Valid Until:

4<sup>th</sup> February 2019

for and on behalf of Carbon Trust Certification Ltd,

A handwritten signature in black ink, appearing to be "Morgan Jones".

Morgan Jones, Associate Director Certification

[www.carbontrust.com](http://www.carbontrust.com)

This certificate is for presentation purposes only. This Certificate should never be displayed without also displaying the Certificate of Achievement. Refer to the certification letter for full details on the scope of the certification. This certificate remains the property of Carbon Trust Certification Limited and is bound by the conditions of the contract. Information and Contact: Carbon Trust Certification Limited is registered in England and Wales under Company number 06547658 with its Registered Office at Dorset House, Stamford Street, London, SE1 9NT. Telephone: +44 (0) 20 7 170 7000. Carbon Trust Certification Limited is a fully owned subsidiary of the Carbon Trust.



# 4. LEED declaratie

### IMPACT OF DYSON AIRBLADE TAP ON LEED CERTIFICATION

This letter provides the impact assessment of Dyson Airblade Tap on LEED certification as per following rating systems:

- LEED v4 BD+C (Building Design and Construction)
- LEED v4 ID+C (Interior Design and Construction)
- LEED v4 O+M (Operations and Maintenance)

As the result of analysis of Dyson Airblade Tap, the influence on the following credits of rating systems (increasing the number of points for LEED certification) was identified:



For all LEED rating systems: contributes to obtaining scores in Indoor Water Use Reduction credit. Dyson Airblade Tap with aerator reduces water consumption by 32% in comparison with baseline flow rate, specified in LEED.

Aligns with the purposes of LEED certification, without increasing the number of points.



For all LEED rating systems: considered in Energy Performance credit. Provides minor contribution to the total energy consumption, depending on a size and type of the building. Dyson Airblade Tap consumes 61% less energy in comparison with the average rate in the market of hand dryers.



For LEED O+M rating system: considered in Solid Waste Management – ongoing credit. Provides limited impact: in some countries there are return schemes of hand dryers at the end of life, back to the manufacturer. No such scheme has been introduced in Russia yet.

Best regards,



Veronika Kozlova, LEED AP BD+C  
Sustainability consultant, HPBS

# 5. BREEAM-International declaratie

**IMPACT OF DYSON AIRBLADE TAP HAND DRYERS ON BREEAM CERTIFICATION**

This letter provides the impact assessment of Dyson Airblade Tap on BREEAM certification as per following standards:

- BREEAM Int. NC (BREEAM International New Construction 2016)
- BREEAM Int. RFO (BREEAM International Refurbishment and Fit-Out)
- BREEAM Int. IU (BREEAM In-Use International)

As the result of analysis of Dyson Airblade Tap, the influence on the following credits of rating systems was identified:

Increases the number of points for BREEAM certification.

For BREEAM Int. NC. and Int. RFO standards:



Water consumption issue. Dyson Airblade Tap with aerator reduces water consumption by 70% in comparison with baseline consumption and allows to get 5 points.

For BREEAM Int. IU:

Water efficient equipment – hand washing basins issue. Dyson Airblade Tap with aerator reduces water consumption by 85% in comparison with baseline consumption and allows to get 4 points.

Aligns with the purposes of BREEAM certification, without increasing the number of points.

For all BREEAM systems:



Energy efficient equipment issue / For BREEAM Int. IU Operating procedures issue. Provides limited impact: hand dryers are considered in the overall energy consumption of the building.

- **Airblade Tap** 61% more energy efficient than the average rate in the market of hand dryers.



Life cycle impacts issue / Environmental impact of materials issue. Provides limited impact: contribution by carrying out life cycle assessment, limited to consideration of hand dryers in general products used for construction of the building.

Material efficiency issue. Hand dryers can be returned at the end of life back to the manufacturer for recycling. This return scheme is yet to be introduced in Russia.

For BREEAM Int. IU:



Waste management issue. Waste reduction by eliminating the use of towels.

Waste diverted from landfill. 87% of Dyson hand dryer components can be recycled.

Best regards,



Marina Kouprianova, BREEAM Int. Assessor  
Project manager, HPBS

## 6. BREEAM-NL declaratie

## Impact van Dyson Airblade Wash+Dry handdrogers op BREEAM-NL certificering

Met betrekking tot de creditering van de Dyson Airblade Wash+Dry binnen het BREEAM-NL Nieuwbouw en Renovatie schema kunnen punten worden toegekend op basis van:

### WAT 1a: Waterverbruik overige functies

- **Credit criteria:**

Punt 3 (1 punt): Er moet onderbouwd worden aangetoond dat de gespecificeerde waterkranen, urinoirs en douches minder water gebruiken dan standaardvoorzieningen met gelijkwaardige functies.

- **Criteria-eisen:**

3.2 Alle waterkranen, met uitzondering van die bij keukens, schoonmaakgootstenen of buitenkranen, hebben een doorstroombegrenzer, ingesteld op maximaal 6 liter/minuut bij een waterdruk van 3 bar en zijn van een van de volgende typen of combinaties daarvan:

- Waterkranen met automatische zelfsluiting.
- Waterkranen met elektronische sensor.
- Waterkranen met schuimstraalmondstuk.

- **Benodigde bewijsmateriaal – ontwerpfase:**

D 3.2 t/m 3.5 Een kopie van de relevante paragrafen uit de specificatie van het werk aangevuld met productinformatie waarin wordt opgegeven: technische specificaties van de te installeren sanitaire voorzieningen (waterkranen, douchekoppen, urinoirs) en de bedieningssystemen.

- **Verklaring:**

*De Dyson Airblade Wash+Dry heeft een doorstroombegrenzer ingesteld op 1,9 liter per minuut (0,9 liter/minuut bij een waterdruk van 3 bar) en werkt met een elektronische sensor, waarmee wordt voldaan aan de criteria-eisen zoals geformuleerd in BREEAM-NL Nieuwbouw en Renovatie 2014 v2 onder WAT1a Waterverbruik (overige functies) criterium 3.2.*

*Bewijsmateriaal (ontwerpfase): De Technische Specificaties van de Dyson Airblade Wash+Dry vermelden de doorloopsnelheid van 1.9 liter/minuut en de werking met infrarood activering zonder aan te raken.*

# 7. HACCP

Hygiäne certificering

# HACCP INTERNATIONAL

eliminate the hazard - reduce the risk



This is to certify that

## *Dyson Technology Limited*

and its affiliated companies as listed on the  
Certification Statement

### Hand washing and drying equipment

- Dyson Airblade™ Tap Hand Dryer AB09
- Dyson Airblade™ Tap Hand Dryer AB10
- Dyson Airblade™ Tap Hand Dryer AB11
- Dyson Airblade™ Wash+Dry Short hand dryer
- Dyson Airblade™ Wash+Dry Tall hand dryer
- Dyson Airblade™ Wash+Dry Wall hand dryer

are certified as food-safe hand washing and drying devices  
suitable for use in facilities that operate in accordance with a

### HACCP based Food Safety Programme

noting the conditions of the certification statement  
Food Zone Classification: SSZ

in accordance with the standards of  
HACCP International's Food Safety  
Certification Systems

A handwritten signature in black ink, appearing to be 'D. Little', written over a horizontal line.

Issued by

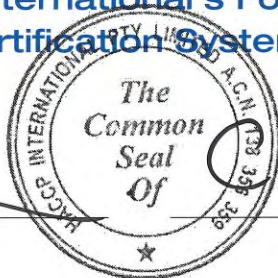

A handwritten signature in black ink, appearing to be 'D. Little', written over a horizontal line.

Approved

**21 March 2018**

Issue Date

**24 March 2019**

Expiry Date

This certificate belongs to HACCP International and must be returned upon demand. All products and services to which this certificate refers are evaluated prior to reissue. To verify certification or conditions, please email [certification@haccp-international.com](mailto:certification@haccp-international.com)

Issued by the HACCP International Certification office:  
No. 3 Ridgewest Building, 1 Ridge Street, North Sydney NSW 2060 Australia

Certificate Number

**I-PE-683-DL-RG-03b**

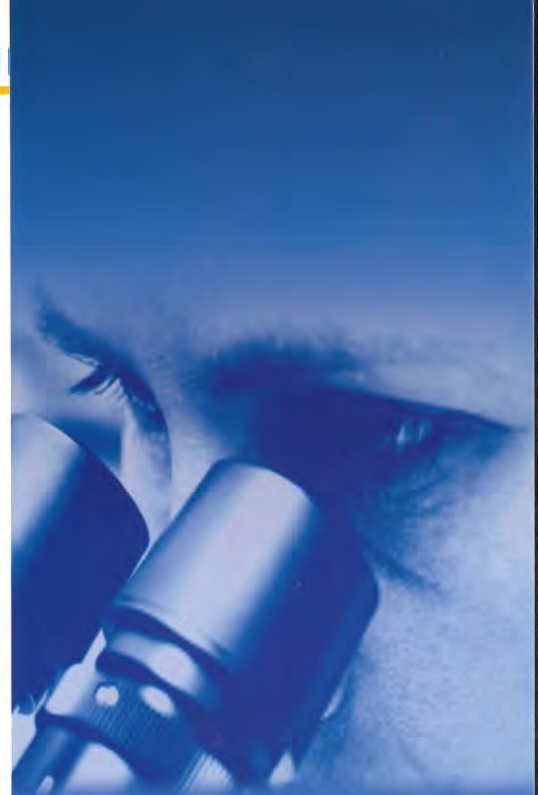



<b>Certification Statement</b>	<b>I-PE-683-DL-RG-03b</b>
Page 1 of 2	
<b>Dyson Technology Limited</b> and Affiliates as listed below	
<b>Certificate Expiry Date</b>	<b>24 March 2019</b>

**Hand washing and drying equipment –**  
Food Zone Classification: SSZ

- Dyson Airblade™ Tap Hand Dryer AB09
- Dyson Airblade™ Tap Hand Dryer AB10
- Dyson Airblade™ Tap Hand Dryer AB11
- Dyson Airblade™ Wash+Dry Short hand dryer
- Dyson Airblade™ Wash+Dry Tall hand dryer
- Dyson Airblade™ Wash+Dry Wall hand dryer

HACCP International certifies that the Dyson Airblade™ tap hand dryers listed above are appropriate for use in food facilities that operate in accordance with a HACCP based Food Safety Programme, when installed at least 2.5 metres from uncovered food and uncovered food-contact surfaces.

All such equipment is to be installed, operated and cleaned in accordance with the manufacturer's instructions and recommendations.

<b>Licence Commencement</b>	<b>25 March 2017</b>
<b>Certificate Issue Date</b>	<b>21 March 2018</b> 

Affiliates of Dyson Technology Limited:

- Dyson Ltd
- Dyson James Ltd
- Dyson Technology Ltd
- Dyson Finance Ltd
- Dyson Research Ltd
- Dyson Exchange Ltd
- Dyson International Ltd
- Dyson Technology (Shanghai) Ltd
- Sakti3 Inc
- Dyson Canada Ltd
- Dyson GmbH
- Dyson Overseas Distribution Ltd
- Dyson Manufacturing SDN BHD
- Dyson KK
- Dyson Spain SL
- Dyson Operations Pte.Ltd
- Dyson Appliances (Aust.) Pty Ltd
- Dyson B2B Technical Services Inc
- Dyson Technical Services Inc
- Dyson Inc
- Dyson Austria GmbH
- Dyson SA
- Dyson Ireland Ltd
- Dyson Singapore Pte.Ltd
- Dyson Asia Holdings Pte.Ltd
- Dyson B2B Inc
- Dyson BV
- Dyson SRL
- Dyson SAS
- Dyson Direct Inc
- Dyson SP Z O O
- Dyson Sweden AB
- Dyson Norway AS
- Dyson Denmark ApS
- Dyson Electronics Pte.Ltd
- Dyson Scandinavia A/S
- Dyson Finland OY
- Dyson
- Dyson LLC

**AMERICAS :**  
GAI Building  
618 E South Street  
Suite 500, Orlando  
Florida 32801 USA  
T: +1 407 992 6223

**ASIA PACIFIC :**  
Unit 6601,  
66/F The Centre  
99 Queen's Road  
Central, Hong Kong, SAR  
T: +852 2824 8601

**AUSTRALIA :**  
3/1 Ridge Steet,  
North Sydney  
NSW 2060 Australia  
ABN 98 138 356 359  
T: +61 2 9956 6911

**EUROPE :**  
3 Aspen Road  
Chartham Downs  
Canterbury, Kent CT4 7TB  
United Kingdom  
T: +44 1227 731745



Certification Statement	I-PE-683-DL-RG-03b
Page 2 of 2	
<b>Dyson Technology Limited</b> and Affiliates as listed on the previous page	
Certificate Expiry Date	24 March 2019 

HACCP International's evaluation and certification is strictly confined to matters of food safety or the operation of a HACCP based food safety programme. Whilst all reasonable care is taken by HACCP International in its evaluation of the product(s) or services(s) described herein, HACCP International does not guarantee that every food safety risk in every application has been identified. No guarantee is offered or implied in the issuing of this statement.

**Licence Agreement**

Dyson Technology Limited is licensed to use the HACCP International certification mark, in accordance with HACCP International's Certification Trade Mark Rules and Conditions in all regions "global", in respect of the products listed above, for a period of 24 months from the licence commencement date. Dyson Technology Limited is in receipt of the HACCP International Pty Ltd Certification Trade Mark Rules and Conditions v3.0 and agrees to abide by the conditions therein.

Licensee's Signature: \_\_\_\_\_ Date: \_\_\_\_\_



**AMERICAS :**  
GAI Building  
618 E South Street  
Suite 500, Orlando  
Florida 32801 USA  
T: +1 407 992 6223

**ASIA PACIFIC :**  
Unit 6601,  
66/F The Centre  
99 Queen's Road  
Central, Hong Kong, SAR  
T: +852 2824 8601

**AUSTRALIA :**  
3/1 Ridge Steet,  
North Sydney  
NSW 2060 Australia  
ABN 98 138 356 359  
T: +61 2 9956 6911

**EUROPE :**  
3 Aspen Road  
Chartham Downs  
Canterbury, Kent CT4 7TB  
United Kingdom  
T: +44 1227 731745



# 8. Kostencalculatie

## Gebruikskostenberekening



**€1460**

per jaar<sup>2</sup>



**€157**

per jaar<sup>2</sup>



**€34**

per jaar<sup>2</sup>

### We gebruiken de volgende cijfers in onze berekeningen:

- **Aantal papieren handdoeken per gebruik = 2**  
Dit is gebaseerd op ons eigen interne onderzoek. We weten dat mensen vaak meer dan 2 papieren handdoeken gebruiken om hun handen te drogen, maar we geloven dat het beter is om de kosten zo voorzichtig mogelijk te berekenen.
- **Kosten papieren handdoeken = €0,01**  
Dit is gebaseerd op ons eigen interne onderzoek. We hebben de kosten van papieren handdoeken van de vijf populairste bronnen genomen en de gemiddelde kosten over alle gebieden berekend.
- **Toiletgebruik per dag = 200**  
Dit is gebaseerd op ons eigen interne onderzoek naar het gebruik van een gemiddelde toiletruimte. Voor kleinere toiletruimtes met minder bezoek hebben we 100 gebruikt en voor gebieden met een hoog gebruik zoals in tankstations of toiletruimtes op vliegvelden hebben we 400 genomen.
- **Aantal dagen dat de toiletruimte in gebruik is = 365 dagen.**  
We gaan uit van het hele jaar.
- **Elektriciteitsprijs (per kWh) = €0,10**  
Dit is gebaseerd op ons eigen interne onderzoek. We hebben de elektriciteitskosten uit 5 verschillende bronnen genomen en de gemiddelde kosten over alle gebieden berekend.
- **Wattage = zoals aangegeven door de fabrikant**  
Standby power = zoals aangegeven door de fabrikant of getest door Dyson.  
Droogtijd is gebaseerd op Protocol P335 (NSF P335) van de National Sanitation Foundation.

### Hoe berekenen we gebruikskosten van papieren handdoeken?

De jaarlijkse gebruikskosten voor papieren handdoeken wordt als volgt geschat:

Het gemiddeld aantal papieren handdoeken gebruikt om handen te drogen x de gemiddelde kosten van de papieren handdoeken x het geschatte aantal gebruiken per dag x het geschatte aantal dagen dat de toiletruimte in gebruik is

### Hoe berekenen we de gebruikskosten van de Dyson Airblade™ handdroger en andere handdrogers?

Deze berekening bestaat uit 2 stappen.

Stap 1: Gebruikskosten wanneer in gebruik (zonder stand-by)

Droogtijd van handdroger (in uren) x nominaal wattage van handdroger (kW) x het geschatte aantal gebruiken per dag x het geschatte aantal dagen dat de toiletruimte in gebruik is x elektriciteitsprijs per kWh.

Stap 2: Gebruikskosten wanneer in gebruik (met stand-by)

Resultaat van stap 1 +

((Elektriciteitsprijs per kWh \* aantal uren in een jaar) – (geschat aantal gebruiken per dag (100/200/400) \* droogtijd van handdroger (in uren))) \* Stand-by vermogen (kW)

= Jaarlijkse bedrijfskosten

Op [www.dyson.nl/besparen](http://www.dyson.nl/besparen) kunnen individuele, aangepaste kostenberekeningen worden gemaakt. Voor de beste inschatting kunt u een op maat gemaakte kostenberekening aanvragen via [professional.nl@dysom.com](mailto:professional.nl@dysom.com).

# 9. Voorbereidende informatie

## VOORBEREIDENDE INFORMATIE

AB AB AB  
09 10 11



### Richtlijnen specificaties wasbakken

Aan de hand van een speciaal ontwikkelde testmethode hebben de ingenieurs van Dyson voor een uiteenlopende serie wasbakken onderzocht of ze geschikt zijn voor gebruik met de Dyson Airblade Tap handdroger.

Kijk voor de aanbevolen wasbakken in onze handleiding op [www.dyson.be/nl-docs](http://www.dyson.be/nl-docs)

Wasbakken van porselein of geborsteld metaal zijn ideaal.

Wasbakken met sterk gepolijste oppervlakken, zoals glimmend chroom, moeten worden vermeden.

### Bevestiging van de kraan

De body van de kraan (gemeten vanaf de buitenste diameter) moet op 15 tot 40 mm vanaf de buitenrand van de wasbak worden geplaatst.

Laat minimaal 290 mm vrij tussen het middelpunt van de kraan en de zijwand. Indien meerdere kranen naast elkaar worden geïnstalleerd moet er steeds minimaal 580 mm ruimte zijn tussen twee kranen, gemeten vanaf het midden van de kraan. Hierdoor is er voldoende schouder ruimte voor gebruikers.

Fig.1

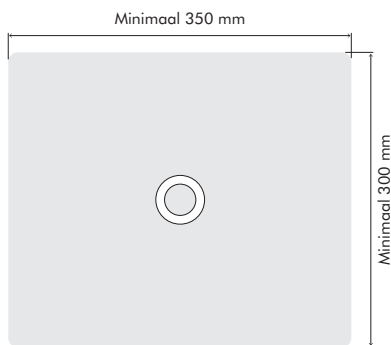

Fig.2

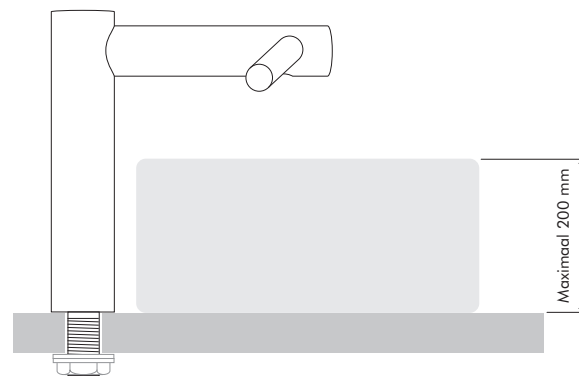
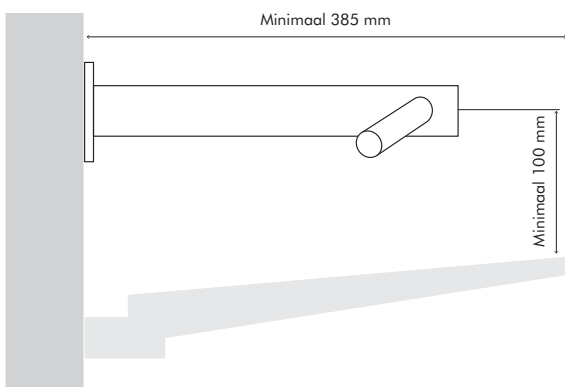

Fig.3



### Afmetingen van de wasbak

(Alle afmetingen zijn binnenafmetingen, tenzij anders aangegeven)

**Fig.1** Minimale breedte van de wasbak: 350 mm

Minimale afstand voorzijde-achterzijde van de wastafel: 300 mm

**Fig.2** Maximale diepte van de wasbak, uitsluitend voor de kraan met lange hals (AB10): 200 mm (buitenafmeting van opzetwasbak/sokkelwasbak.)

**Fig.3** Minimale afstand van het middelpunt van de kraan tot de bovenzijde van de wasbak (uitsluitend AB11) 100 mm, van de voorzijde van de wasbak (alle typen – sokkel, verzonken, plaat) tot de wand 385 mm.

Minimale binnendiepte van de wasbak (voor alle kranen): 100 mm

# dyson airblade tap

AB AB AB  
09 10 11

## Bevestiging van de kraan

Plaats de naar beneden gerichte watersensor van de kraan niet boven een glimmend oppervlak, zoals het afvoergat. (Fig. 4)

Raadpleeg voor de volledige instructies de gedrukte montagehandleiding die bij het apparaat wordt geleverd.

De gebruiksaanwijzing is ook online beschikbaar op [www.dyson.be/nl-docs](http://www.dyson.be/nl-docs)

## Zeep en de locatie van de zeepdispenser

Vanwege de gebruikersvriendelijkheid adviseert Dyson het gebruik van vloeibare zeep.

De zone waarbinnen de infraroodsensoren de luchtstroom activeren bevindt zich langs de uitloop van de kraan. Om te voorkomen dat de luchtstroom onbedoeld wordt geactiveerd is het belangrijk om te letten op de route van de hand van de gebruiker naar de zeepdispenser. De dispenser moet op minimaal 60 mm buiten de breedte van de kraan worden geplaatst, zodat de gebruiker niet te dicht in de buurt van de uitloop komt.

Bovendien moet de dispenser op minimaal 60 mm boven de uitloop worden geplaatst, zodat de sensoren niet worden geactiveerd. Het is mogelijk dat de gebruiker diagonaal naar de zeep reikt, dus ook deze route mag niet door de infraroodzone lopen.

Fig.4

AB09 AB10 240 mm

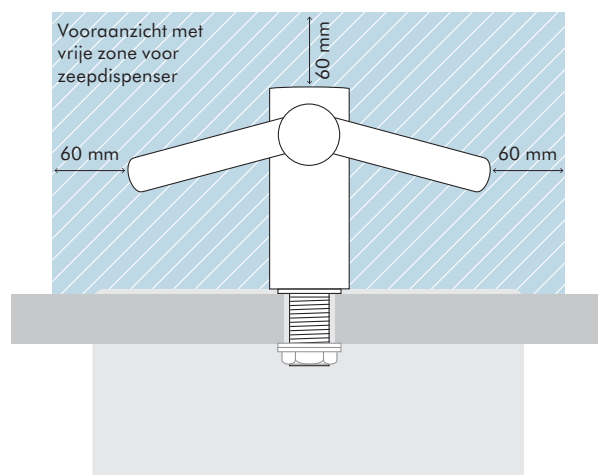
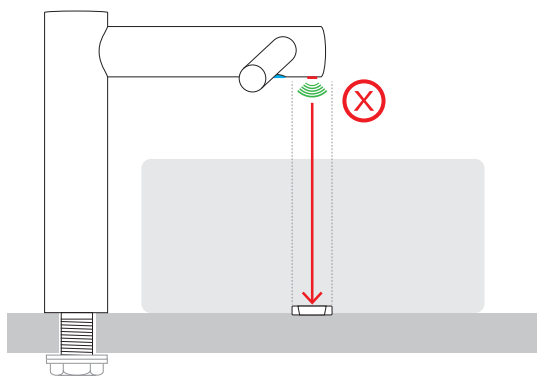

AB11 300 mm

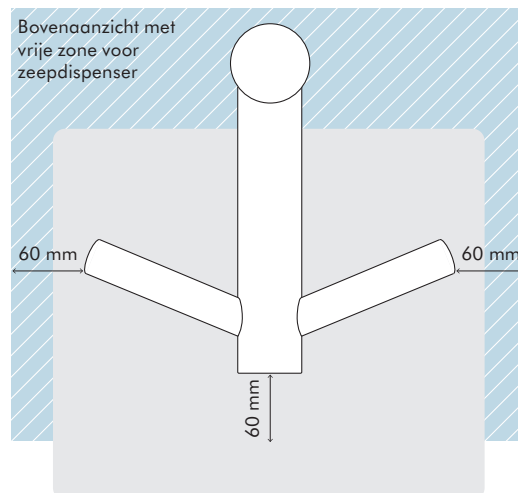
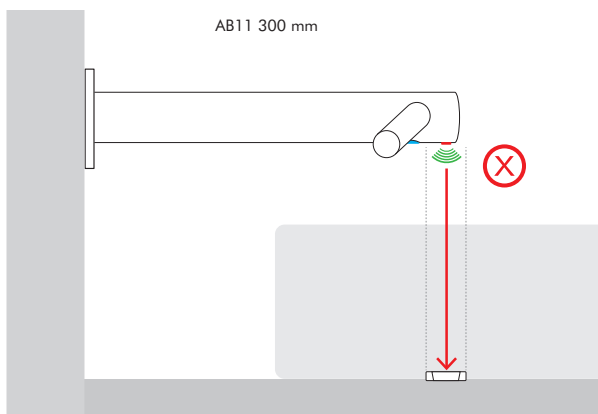

# dyson airblade tap

AB AB AB  
09 10 11

## Waterafvoer

Omdat snelstromende lucht en water zich in elkaars onmiddellijke nabijheid bevinden, kunnen kleine hoeveelheden water en zeep buiten de wasbak terecht komen. Om dit effect zoveel mogelijk te beperken adviseren wij onderstaande richtlijnen te volgen.

## Bodemprofiel

Een vlak bodemprofiel resulteert in een slechte afvoer met veel opspattend water als gevolg.

Voor een betere afvoer is het beter om geen wasbakken te gebruiken met een vlakke bodem in de onmiddellijke nabijheid van het afvoergat, binnen een straal van minimaal 60 mm (Fig. 5).

Fig.5

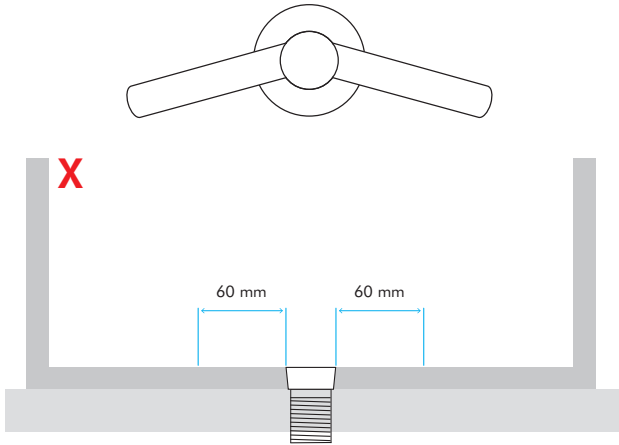
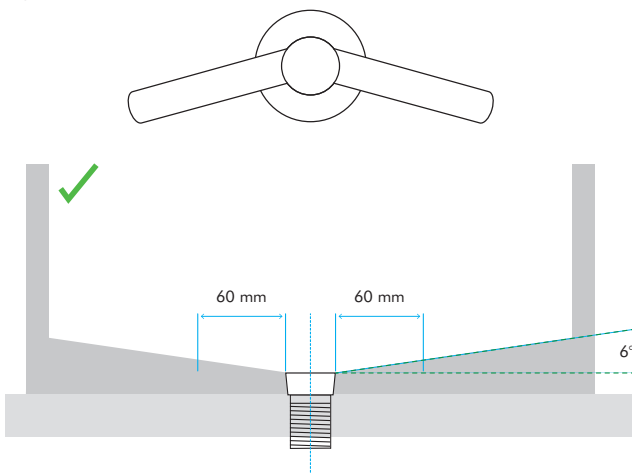

Fig.6



Een helling met een hoek van minimaal 6° vanaf het afvoergat van de wasbak leidt tot een goede afvoer en daarmee tot minder opspattend water.

## Overgang van bodem naar voor- en achterwand

Eveneens van belang is de overgang van de bodem naar de voor- en achterwand. De achterwand moet een hoek vormen die zo dicht mogelijk bij 90° ligt, met een zo scherp mogelijke straal (Fig. 7). Gebogen vormen vergroten de kans op opspatten, terwijl een hellende overgang naar voor- en achterwand moet worden vermeden (Fig. 8&9).

Fig.7

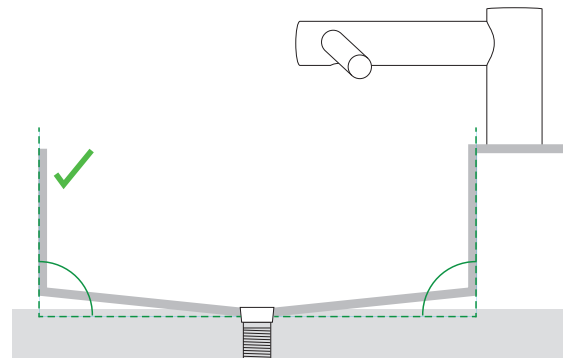

Verticale en abrupte overgang

Fig.8

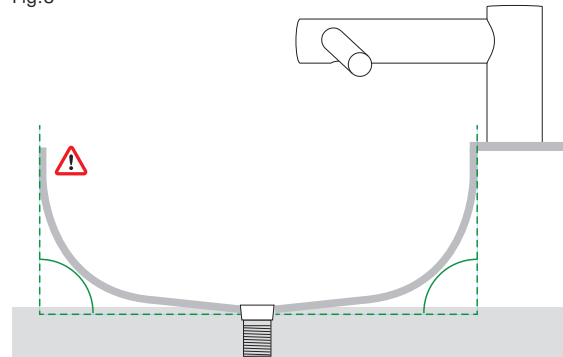

Verticale en geleidelijke overgang

Fig.9

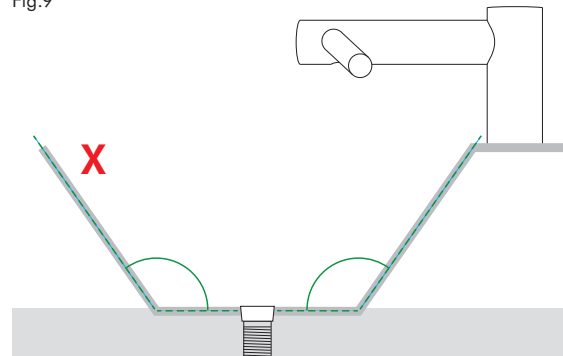

Hellende overgang



# dyson airblade tap

AB AB AB  
09 10 11

## Richtlijnen voor ruimte onder de wasbak

Wij adviseren onderstaande richtlijnen aan te houden, zodat er voldoende ruimte is onder de wasbak voor onderhoud en installatie (Fig. 10).

Fig.10

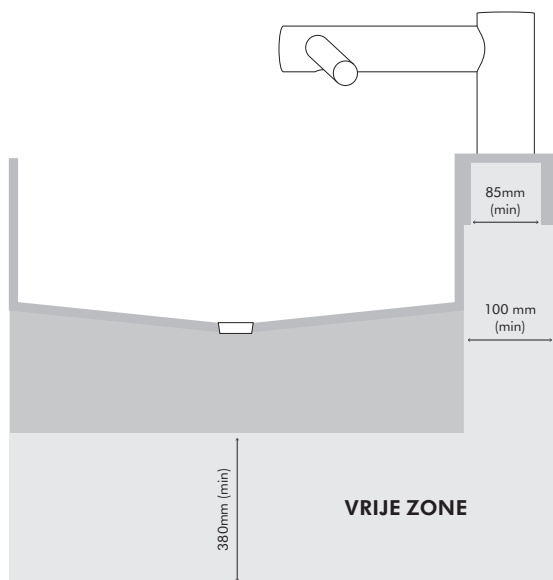

## Afvoergat

Afvoergaten met een zo open mogelijke structuur worden aanbevolen. Afvoergaten met een rooster of kleine gaatjes zijn minder geschikt, aangezien water met zeep (schuim) hierdoor moeilijker wegloopt. Gebruik geen stop in het afvoergat van de wasbak.

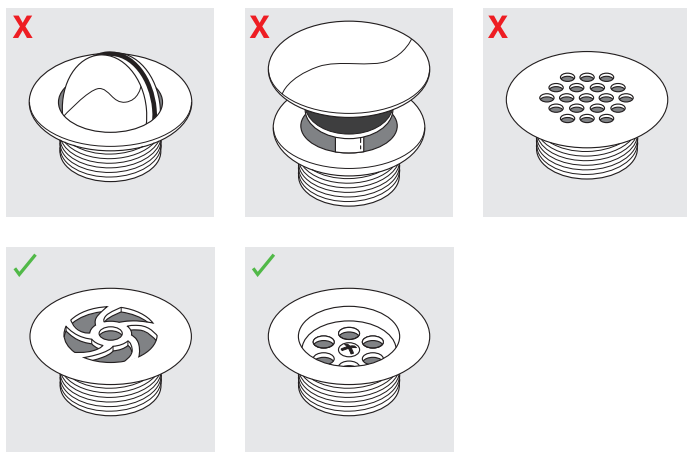

## Bevestiging van de motorbehuizing (AB09/AB10)

Laat minimaal 100 mm vrij tussen de onderzijde van de motorbehuizing en de vloer/wand.

De motorbehuizing kan niet ondersteboven worden bevestigd. De motorbehuizing kan niet boven de wasbak worden geïnstalleerd.

Wij adviseren uitsluitend onderstaande situatie (Fig. 11).

Fig.11

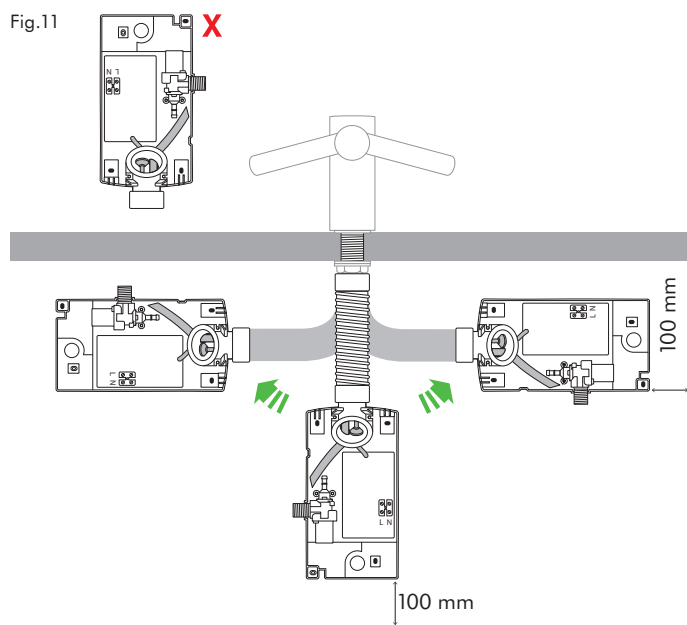

# dyson airblade tap

AB AB AB  
09 10 11

## Installatie AB11

De Dyson Airblade Tap handdroger is zodanig ontworpen dat de motor zich achter de metalstudwand bevindt in een metalen kooi die wordt meegeleverd met het apparaat (Fig. 12). De verticale staanders moeten zodanig worden geplaatst dat de metalen kooi er tussen past (Fig. 13). Een van de horizontale liggers moet zodanig worden bevestigd dat hij a) het gewicht van de metalen afvoer en het apparaat kan dragen en b) hij zich in de juiste positie bevindt voor de body van de kraan.

Raadpleeg voor de volledige instructies de gedrukte montagehandleiding die bij het apparaat wordt geleverd. De gebruiksaanwijzing is ook online beschikbaar op [www.dyson.be/nl-docs](http://www.dyson.be/nl-docs)

Fig.13

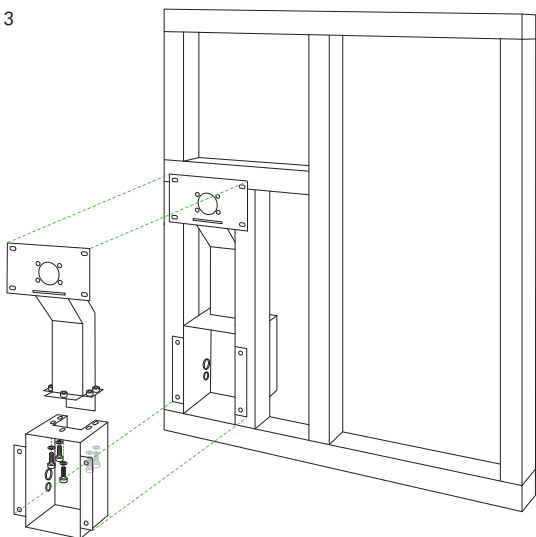

## Montage van de metalen kooi van AB11

Fig.12



Fig.14

Plaatsing  
gipsplaat.

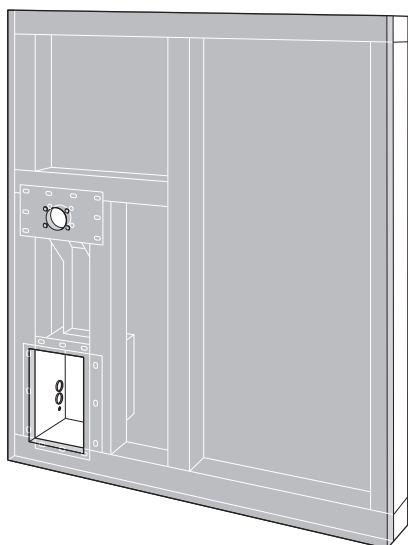
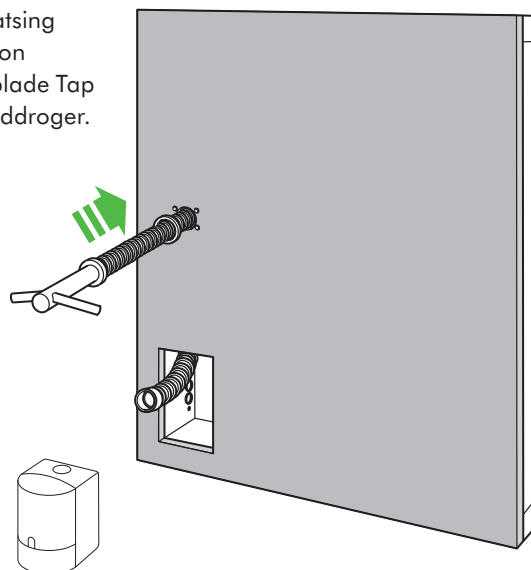

Fig.15

Plaatsing  
Dyson  
Airblade Tap  
handdroger.



# dyson airblade tap

AB AB AB  
09 10 11

## Watertemperatuurregelaar

Bij aansluiting op zowel de koud- als de warmwatertoevoer dient u een thermostatische mengkraan te installeren.

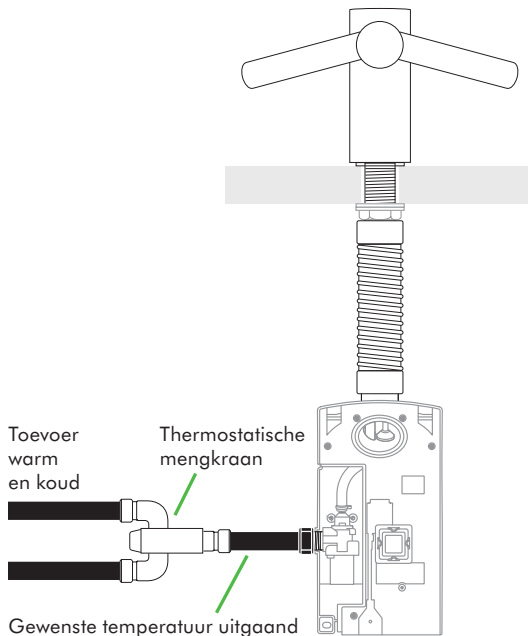

Bij aansluiting op uitsluitend koudwatertoevoer dient u een warmwatertoestel te installeren.

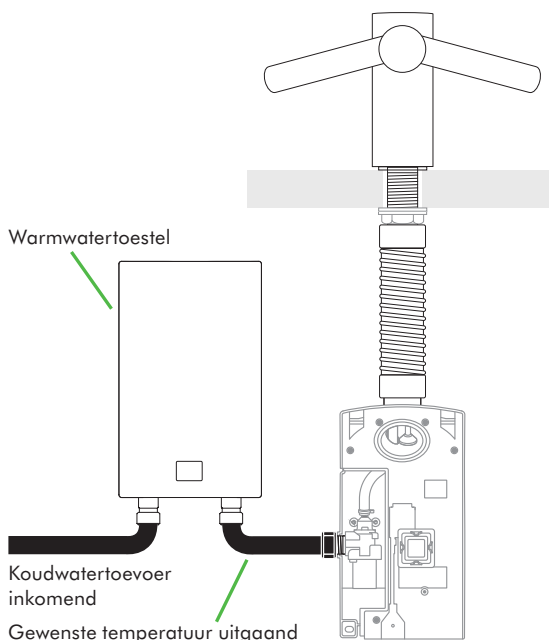

## Vandalismebestendig

De kraan is intensief getest, zodat hij bestand is tegen elke vorm van gebruik en misbruik in commerciële en openbare toiletruimtes.

## Benodigd gereedschap

Voor de installatie van dit apparaat hebt u (4) schroeven nodig en de juiste onderdelen

Torx T15-schroevendraaier – lange handgreep

Elektrische boormachine met boor van 35 mm

4 wandschroeven (controleer of ze geschikt zijn voor het wandtype)

Platte schroevendraaier 7 mm

Kruiskopschroevendraaier

Dopsleutel 37 mm

Sleutel 38 mm

Scherp mes

Cilinderkopschroeven, doorsnede 5 mm, geschikt voor holle wanden of steen

Elektriciteitsbuis die voldoet aan de geldende voorschriften

## Elektriciteit

Ingangsspanning/frequentie: 200-253 V 50 & 60 Hz

Geïsoleerd met zekeringsschakelaar

of aardlekschakelaar indien van toepassing

Stroomsterkte 6,6 A

Specificatie voedingskabel: 3-aderig pvc 1,5 mm dwarsdoorsnede

Bij installatie of montage van het product dienen geldende voorschriften met betrekking tot elektriciteit te worden nageleefd.

Nominaal vermogen: 1600 W

Machinetemperatuur in gebruik: 0° – 40°C

Stand-by stroomverbruik: minder dan 0,5 W

## Waterfunctie

Waterdebiet: 4 l/min bij normaal toegepaste beluchter.

1,9 l/min met beluchter voor laag debiet, meegeleverd met het product.

Watertemperatuurregelaar: Er is geen ingebouwde functie om de watertemperatuur te wijzigen. Het gebruik van een thermostatische mengkraan of warmwatertoestel (niet inbegrepen) wordt aanbevolen.

Vereiste waterdruk: 1-8 bar

Geïsoleerde afsluitkraan met BSP-aansluiting

1 1/2 inch vereist ten behoeve van onderhoud

Maximale hoogte boven zeeniveau: 2.000 meter

## Zuiverheid en bacteriëngroei van de watertoevoer

In sommige landen gelden voorschriften of richtlijnen die temperatuugestuurde watertoevoersystemen vereisen (zoals het systeem bij de Dyson Airblade Tap handdroger). Die systemen moeten regelmatig worden gereinigd om bacteriëngroei tot een minimum te beperken.

Om aan deze voorschriften te kunnen voldoen is de Dyson Airblade Tap handdroger zodanig ontworpen en getest dat hij bestand is tegen reiniging met zowel heet water tot 95°C als met natriumhypochloriet in een concentratie van 0,45%.

Raadpleeg de in uw land geldende voorschriften en aanbevelingen voor watervoorzieningssystemen voor meer informatie over reinigingsschema's voor de zuiverheid en de bacteriëngroei.

Houd u bij het reinigen van de binnenzijde van de Dyson Airblade Tap handdroger aan de veiligheidsvoorschriften bij het gebruik van heet water en chemicaliën. Dyson is niet aansprakelijk voor eventueel letsel dat tijdens dit proces ontstaat.

# 10. Onderhoudsinstructies

# Houd hem schoon

De Dyson Airblade Tap handdroger dient dagelijks te worden schoongemaakt. Volg deze 3 eenvoudige stappen om ervoor te zorgen dat het apparaat optimaal presteert en hygiënisch schoon blijft.

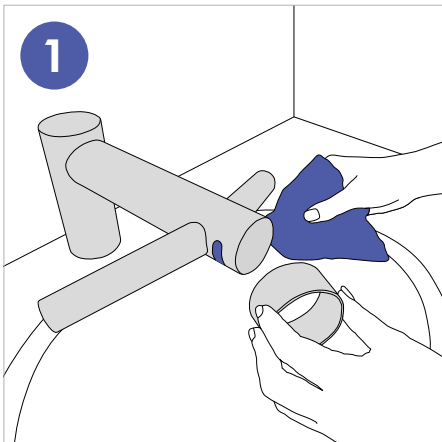

Maak de sensoren schoon met een zachte doek en een niet schurend schoonmaakmiddel, en plaats vervolgens de afschermdop over de sensoren om te voorkomen dat lucht en water worden geactiveerd.

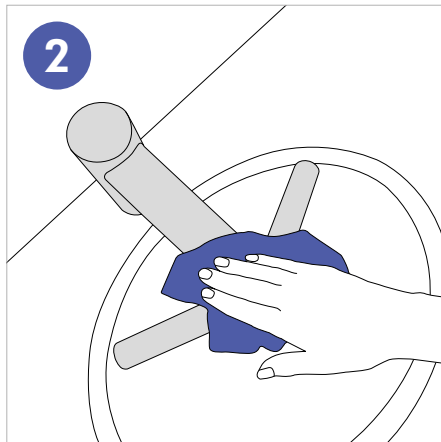

Maak de buitenkant van de kraan, de wastafel, de spiegel en muren of wastafelbladen schoon. Denk eraan de afschermdop te verwijderen.

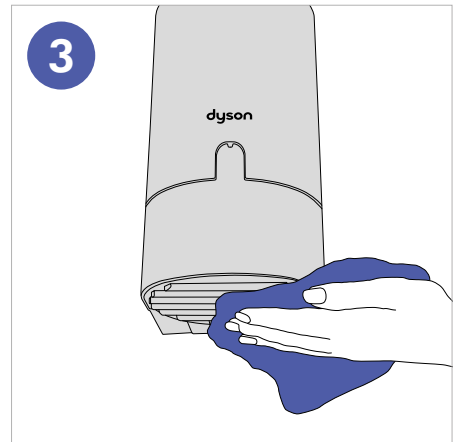

Reinig de luchtinlaten onder aan de motorbehuizing (onder de wastafel) regelmatig. Zorg ervoor dat er geen verstoppingen zijn in de afvoerbuis, zodat het water vrij kan wegstromen.

## Belangrijke informatie

De meeste professionele reinigingsmiddelen kunnen worden gebruikt. De volgende middelen zijn echter schadelijk voor de machine.

### GEBRUIK GEEN:



Mengsels van alcohol en zuur  
Alcohol  
Mengsels van oplosmiddel en middelen op oliebasis  
Quartair ammonium  
Alkalische bleekmiddelen  
Schuimende ingrediënten  
Bleekmiddel houdende of schurende reinigingsmiddelen

Uw garantie kan komen te vervallen als u een verkeerde reinigingsmethode of een verkeerd product gebruikt.

Alle schoonmaakmiddelen dienen precies zo te worden gebruikt als door de fabrikant aangegeven (inclusief de juiste verdunding).

De chemicaliën die men wil gebruiken, dienen eerst te worden getest op een onopvallend gedeelte om te bepalen of ze geschikt zijn. Naast voorzichtig zijn met schoonmaakmiddelen dient men ervoor te zorgen dat er geen schadelijke vloeistoffen, met name oliën en producten op alcoholbasis, in contact komen met het product.

Reinig de machine niet met een hogedrukreiniger.

### Zuiverheid van watervoorziening en groei van micro-organismen

In sommige landen zijn regels of richtlijnen van toepassing die vereisen dat watervoorzieningsystemen met temperatuurregeling (zoals die voor de Dyson Airblade Tap handdroger) regelmatig worden gereinigd om eventuele groei van micro-organismen tot een minimum te beperken.

Om u in staat te stellen om aan deze regelgeving te voldoen, is de Dyson Airblade Tap handdroger zodanig ontworpen en getest dat deze bestand is tegen inwendige reiniging,

zowel met heet water tot 95°C als met een natriumhypochlorietoplossing van 0,45%.

Als u de Dyson Airblade Tap handdroger inwendig reinigt, houd dan rekening met de veiligheid als u heet water of chemicaliën gebruikt. Dyson is niet verantwoordelijk voor eventueel letsel dat door dit proces wordt veroorzaakt.

Dyson kan geen advies geven over de manier waarop u dient schoon te maken, omdat dit afhankelijk van de regelgeving die van toepassing is en van uw watervoorzieningssysteem.

### Neem voor meer informatie

contact met ons op:

020-5219890

info@dysonairblade.nl

www.dysonairblade.nl

dyson